

МИНИСТЕРСТВО ЗДРАВООХРАНЕНИЯ РОССИЙСКОЙ ФЕДЕРАЦИИ

ФЕДЕРАЛЬНОЕ ГОСУДАРСТВЕННОЕ БЮДЖЕТНОЕ ОБРАЗОВАТЕЛЬНОЕ УЧРЕЖДЕНИЕ ВЫСШЕГО ОБРАЗОВАНИЯ
«РОСТОВСКИЙ ГОСУДАРСТВЕННЫЙ МЕДИЦИНСКИЙ УНИВЕРСИТЕТ»
МИНИСТЕРСТВА ЗДРАВООХРАНЕНИЯ РОССИЙСКОЙ ФЕДЕРАЦИИ

Утверждено
на заседании педагогического совета
колледжа ФГБОУ ВО
РостГМУ Минздрава России
от 26. 04.20 23 г.
Протокол № 7

Утверждаю
Руководитель ППКРС по профессии СПО
46.01.03 Делопроизводитель
– директор колледжа ФГБОУ ВО
РостГМУ Минздрава России
Э.Е. Бадалянц
от 26 04 2023 г.



РАБОЧАЯ ПРОГРАММА УЧЕБНОЙ ДИСЦИПЛИНЫ

ОП.06 «БЕЗОПАСНОСТЬ ЖИЗНЕДЕЯТЕЛЬНОСТИ»

специальность СПО 46.01.03 Делопроизводитель
квалификация Делопроизводитель
очная форма обучения

Ростов-на-Дону
2023

РАССМОТРЕНА
на заседании ЦК
общегуманитарных, социально-
экономических и естественно-
научных дисциплин
от 15.03.2023 г.
Протокол № 8

СОГЛАСОВАНА
Заместитель директора по УР
О.Ю. Крутянская
« 16 » 03 2023 г.

СОГЛАСОВАНА
Заместитель директора по
НМР
Н.А. Артеменко
« 16 » 03 2023 г.

Рабочая программа учебной дисциплины ОП.06 Безопасность жизнедеятельности разработана на основе Федерального государственного образовательного стандарта по профессии среднего профессионального образования 46.01.03 (034700.03) Делопроизводитель, утвержденного приказом Министерства образования и науки РФ от 2 августа 2013 г. N 639 (с изменениями и дополнениями от: 28 марта 2014 г., 17 марта 2015 г., 13 июля 2021 г.), зарегистрированного в Минюсте РФ 20 августа 2013 г., регистрационный N 29509.

Составитель: *Мирихулава З.М.*, преподаватель высшей квалификационной категории учебной дисциплины ОП.06. Безопасность жизнедеятельности колледжа ФГБОУ ВО РостГМУ Минздрава России.

Рецензенты: *Макушенко В.И.*, начальник отдела документационного обеспечения ФГБОУ ВО РостГМУ Минздрава России;
Грошилин С.М., заведующий кафедрой мобилизационной подготовки населения и медицины катастроф ФГБОУ ВО РостГМУ Минздрава России, профессор, д-р мед. наук;
Колесникова О.А., преподаватель высшей квалификационной категории колледжа ФГБОУ ВО РостГМУ Минздрава России.

СОДЕРЖАНИЕ

	стр.
1. ПАСПОРТ РАБОЧЕЙ ПРОГРАММЫ УЧЕБНОЙ ДИСЦИПЛИНЫ	4
2. СТРУКТУРА И СОДЕРЖАНИЕ УЧЕБНОЙ ДИСЦИПЛИНЫ	6
3. ПРИМЕРНЫЕ УСЛОВИЯ РЕАЛИЗАЦИИ ПРОГРАММЫ	14
4. КОНТРОЛЬ И ОЦЕНКА РЕЗУЛЬТАТОВ ОСВОЕНИЯ УЧЕБНОЙ ДИСЦИПЛИНЫ	19
5. ПРИЛОЖЕНИЕ: КОНТРОЛЬНО-ОЦЕНОЧНЫЕ СРЕДСТВА	21

1. ПАСПОРТ РАБОЧЕЙ ПРОГРАММЫ УЧЕБНОЙ ДИСЦИПЛИНЫ

1.1. Область применения примерной программы

Программа учебной дисциплины является частью программы подготовки квалифицированных рабочих, служащих в соответствии с Федеральным государственным образовательным стандартом среднего профессионального образования по профессии 46.01.03 (0344700.03) Делопроизводитель, входящий в состав укрупненной группы 46.00.00 «История и археология».

1.2. Место дисциплины в структуре основной профессиональной образовательной программы: дисциплина входит в общепрофессиональный цикл.

1.3. Цель и планируемые результаты освоения дисциплины:

В результате освоения дисциплины обучающийся *должен уметь:*

- организовывать и проводить мероприятия по защите работающих и населения от негативных воздействий чрезвычайных ситуаций;
- предпринимать профилактические меры для снижения уровня опасностей различного вида и их последствий в профессиональной деятельности и быту;
- использовать средства индивидуальной и коллективной защиты от оружия от оружия массового поражения;
- применять первичные средства пожаротушения;
- ориентироваться в перечне военно-учетных специальностей и самостоятельно определять среди них родственные полученной специальности;
- применять профессиональные знания в ходе исполнения обязанностей военной службы на воинских должностях в соответствии с полученной специальностью;
- владеть способами бесконфликтного общения и саморегуляции в повседневной деятельности и экстремальных условиях военной службы;
- оказывать первую помощь пострадавшим.

В результате освоения дисциплины обучающийся *должен знать:*

- принципы обеспечения устойчивости объектов экономики, прогнозирования развития событий и оценки последствий при техногенных чрезвычайных ситуациях и стихийных явлениях, в том числе в условиях противодействия терроризму как серьёзной угрозе национальной безопасности России;
- основные виды потенциальных опасностей и их последствия в профессиональной деятельности и быту, принципы снижения вероятности их реализации;
- основы военной службы и обороны государства;
- задачи и основные мероприятия гражданской обороны, способы защиты населения от оружия массового поражения;
- меры пожарной безопасности и правила безопасного поведения при пожарах;
- организацию и порядок призыва граждан на военную службу и поступления на неё в добровольном порядке;
- основные виды вооружения, военной техники и специального снаряжения,

состоящих на вооружении (оснащении) воинских подразделений, в которых имеются военно-учетные специальности, родственные специальностям СПО;

– область применения получаемых профессиональных знаний при исполнении обязанностей военной службы;

– порядок и правила оказания первой помощи пострадавшим.

Учебная дисциплина ОП.06 Безопасность жизнедеятельности наряду с другими учебными дисциплинами обеспечивает развитие следующих общих компетенций:

ОК 1. Понимать сущность и социальную значимость будущей профессии, проявлять к ней устойчивый интерес.

ОК 2. Организовывать собственную деятельность, исходя из цели и способов ее достижения, определенных руководителем.

ОК 3. Анализировать рабочую ситуацию, осуществлять текущий и итоговый контроль, оценку и коррекцию собственной деятельности, нести ответственность за результаты своей работы.

ОК 4. Осуществлять поиск информации, необходимой для эффективного выполнения профессиональных задач.

ОК 5. Использовать информационно-коммуникационные технологии в профессиональной деятельности.

ОК 6. Работать в команде, эффективно общаться с коллегами, руководством, клиентами.

ОК 7. Исполнять воинскую обязанность, в том числе с применением полученных профессиональных знаний (для юношей).

и способствует формированию следующих профессиональных компетенций:

ПК 1.1. Принимать и регистрировать поступающую корреспонденцию, направлять ее в структурные подразделения организации.

ПК 1.2. Рассматривать документы и передавать их на исполнение с учетом резолюции руководителей организации.

ПК 1.3. Оформлять регистрационные карточки и создавать банк данных.

ПК 1.4. Вести картотеку учета прохождения документальных материалов.

ПК 1.5. Осуществлять контроль за прохождением документов.

ПК 1.6. Отправлять исполненную документацию адресатам с применением современных видов организационной техники.

ПК 1.7. Составлять и оформлять служебные документы, материалы с использованием формуляров документов конкретных видов.

ПК 2.1. Формировать дела.

ПК 2.2. Обеспечивать быстрый поиск документов по научно-справочному аппарату (картотекам) организации.

ПК 2.3. Систематизировать и хранить документы текущего архива.

ПК 2.4. Обеспечивать сохранность проходящей служебной документации.

ПК 2.5. Готовить и передавать документы на архивное хранение.

ПК 2.6. Обеспечивать сохранность архивных документов в организации.

2. СТРУКТУРА И СОДЕРЖАНИЕ УЧЕБНОЙ ДИСЦИПЛИНЫ

2.1. Объем учебной дисциплины и виды учебной работы

Вид учебной работы	Объем часов
Максимальная учебная нагрузка (всего)	102
Обязательная аудиторная учебная нагрузка (всего)	68
в том числе:	
лекции	20
практические занятия	48
контрольные работы	-
Самостоятельная работа обучающегося (всего)	34
в том числе:	
<i>подготовка реферата</i>	8
<i>подготовка презентации</i>	4
<i>составление конспектов по заданной теме</i>	10
<i>изучение основной и дополнительной литературы, Интернет-источников</i>	12
<i>Промежуточная аттестация в форме дифференцированного зачета</i>	

2.2. Тематический план и содержание учебной дисциплины ОП.06 Безопасность жизнедеятельности

Наименование разделов и тем	Содержание учебного материала, лабораторные работы и практические занятия, самостоятельная работа обучающихся, курсовая работа (проект) (если предусмотрены)	Объем часов	Уровень освоения
1	2	3	4
<p>Раздел 1. Чрезвычайные ситуации мирного и военного времени, организация защиты населения.</p>		<p>максим. - 26 аудит. – 8 с/р. – 18</p>	
<p>Тема 1.1. Чрезвычайные ситуации природного, техногенного и военного характера</p>	<p>Содержание учебного материала Чрезвычайные ситуации природного и техногенного характера, причины и их возможные последствия. Основные виды потенциальных опасностей и их последствия в профессиональной деятельности и быту. Опасные природные явления. Техногенные опасности и угрозы (радиационно-опасные объекты, химически опасные объекты, пожаро- и взрывоопасные объекты, газо- и нефтепроводы, транспорт, гидротехнические сооружения, объекты коммунального хозяйства). Чрезвычайные ситуации военного характера. Опасности, возникающие при ведении военных действий или вследствие этих действий (прямые, косвенные, связанные с изменением среды обитания людей). Ядерное, химическое, бактериологическое оружие. Обычные средства поражения. Международный и внутригосударственный терроризм. Мероприятия по предупреждению возникновения и развития чрезвычайных ситуаций</p>	<p>2</p>	<p>2</p>
<p>Тема 1.2. Организационные основы защиты населения от чрезвычайных ситуаций мирного и военного времени</p>	<p>Содержание учебного материала МЧС России – федеральный орган управления в области защиты населения и территорий от чрезвычайных ситуаций. Основные задачи МЧС России в области гражданской обороны, защиты населения и территорий от чрезвычайных ситуаций. Единая государственная система предупреждения и ликвидации чрезвычайных ситуаций (РСЧС). Задачи РСЧС, силы и средства. Гражданская оборона, её структура и задачи по защите населения от опасностей, возникающих при ведении военных действий или вследствие этих действий.</p>	<p>2</p>	<p>1</p>

<p>Тема 1.3. Основные принципы и нормативная база защиты населения от чрезвычайных ситуаций</p>	<p>Содержание учебного материала</p> <p>Законодательные акты и нормативно-техническая документация по действиям в чрезвычайных ситуациях. Основные положения Федеральных Законов «О защите населения и территории от чрезвычайных ситуаций природного и техногенного характера» и «О гражданской обороне». Основные мероприятия, проводимые в Российской Федерации по защите населения от чрезвычайных ситуаций. Инженерная защита населения. Мероприятия медицинской защиты, мероприятия по обеспечению пожарной безопасности. Правила безопасного поведения при пожарах. Комплекс стандартов «БЧС» – «Безопасность в чрезвычайных ситуациях». Задачи и содержание комплекса «БЧС». Организация и выполнение эвакуационных мероприятий. Организация аварийно-спасательных и других неотложных работ в зонах чрезвычайных ситуаций.</p>	2	1
<p>Тема 1.4. Обеспечение устойчивости функционирования объектов экономики</p>	<p>Содержание учебного материала</p> <p>Понятие об устойчивости объектов экономики в чрезвычайной ситуации. Факторы, определяющие стабильность функционирования технических систем и бытовых объектов. Критерии устойчивости. Принципы обеспечения устойчивости объектов экономики, прогнозирования развития событий и оценки последствий при техногенных чрезвычайных ситуациях и стихийных явлениях, в том числе в условиях противодействия терроризму как серьёзной угрозе национальной безопасности России.</p> <p>Основные мероприятия, обеспечивающие повышение устойчивости объектов экономики. Обеспечение надёжной защиты рабочих и служащих, повышение надёжности инженерно-технического комплекса. Системы непрерывного контроля. Резервирование бытовых и технических объектов. Подготовка объектов к переводу на аварийный режим работы, подготовка к восстановлению нарушенного производства.</p>	2	1
	<p>Самостоятельная работа обучающегося</p> <p>Подготовка реферата на тему (индивидуальное задание):</p> <ul style="list-style-type: none"> - Протекание чрезвычайной ситуации на производстве продовольственных товаров, на транспорте, электростанциях, при транспортировке, хранении и эксплуатации различной продукции и их последствия для человека, производственной и бытовой среды (индивидуальные задания по каждой чрезвычайной ситуации). - Опасность вооруженных конфликтов для мирного населения сегодня. - Поражающие факторы пожаров и первичные средства пожаротушения. - Характеристика основных видов современного терроризма. - Спасательные службы, организованные в учреждениях и на предприятиях. <p>Составить краткий конспект по темам:</p>	18	
		8	
		10	

	<ul style="list-style-type: none"> - Проведение инструктажа по технике безопасности на рабочем месте (кратко сформулировать перечень своих обязанностей в области безопасности в соответствии со своей будущей профессией). - Отражение проблем безопасности жизнедеятельности в Конституции Российской Федерации, основах законодательства об охране труда, трудовом кодексе Российской Федерации. - Алгоритмы действия в чрезвычайных ситуациях природного, техногенного и военного характера. 		
Раздел 2. Основы военной службы		максим. - 50 аудитор. – 42 с/р. – 8	
Тема 2.1. Основы обороны государства	Содержание учебного материала	2	1
	Национальная безопасность и национальные интересы России. Угрозы национальной безопасности России. Обеспечение национальных интересов России. Военная доктрина Российской Федерации. Военная организация Российской Федерации. Вооруженные силы России, их структура и предназначение. Виды и рода войск Вооруженных сил России. Основные виды вооружения, военной техники и специального снаряжения, состоящих на вооружении (оснащении) воинских подразделений, в которых имеются военно-учетные специальности, родственные специальностям СПО.		
Тема 2.2. Организация воинского учета и военная служба	Содержание учебного материала	2	2
	Воинский учет. Организация медицинского освидетельствования и медицинского обследования граждан при постановке их на воинский учет и при призыве на воинскую службу. Обязательная и добровольная подготовка граждан к военной службе. Прохождение военной службы по призыву и по контракту. Основные виды воинской деятельности. Перечень военно-учетных специальностей. Обеспечение безопасности военной службы. Обязательное государственное страхование жизни и здоровья военнослужащих. Правовые основы военной службы. Воинская обязанность, её основные составляющие. Требования военной деятельности, предъявляемые к физическим, психологическим и профессиональным качествам военнослужащего. Общие должностные и специальные обязанности военнослужащих. Статус военнослужащего. Права и ответственность военнослужащего. Международные правила поведения военнослужащего в бою.		

Тема 2.3. Военно-патриотическое воспитание молодежи.	Содержание учебного материала	2	2
	Боевые традиции Вооруженных сил России. Патриотизм и верность воинскому долгу – основные качества защитника Отечества. Дружба, воинское товарищество – основы боевой готовности частей и подразделений. Воинские символы и ритуалы.		
Тема 2.4. Общевоинские уставы	Содержание учебного материала	6	2
	Устав внутренней службы Вооруженных Сил Российской Федерации. Права военнослужащего Вооруженных Сил Российской Федерации. Взаимоотношения между военнослужащими. Размещение военнослужащих. Распределение времени и внутренний порядок в повседневной деятельности военнослужащих. Суточный наряд. Обязанности дежурного и дневального по роте. Порядок приема и сдачи дежурства. Прибытие в роту офицеров и старшин. Основные мероприятия по обеспечению безопасности военной службы. Действия при подъеме по тревоге.		
	Дисциплинарный устав Вооруженных сил Российской Федерации. Воинская дисциплина. Поощрения и дисциплинарные взыскания. Дисциплинарная, административная и уголовная ответственность военнослужащих.		
	Устав гарнизонной, комендантской и караульной служб Вооруженных Сил Российской Федерации. Несение караульной службы. Состав караула. Часовой и караульный. Обязанности часового. Пост и его оборудование.		
	Строевой устав Вооруженных сил Российской Федерации. Строй и управление ими. Обязанности военнослужащих перед построением и в строю.		
Практические занятия	6		
1. Общевоинские уставы.	4		
2. Общевоинские уставы.	2		
Тема 2.5. Строевая подготовка	Содержание учебного материала	4	3
	Строевые приемы и движения без оружия. Выполнение команд: «Становись», «Равняйся», «Смирно», «Вольно», «Заправиться», «Отставить», «Головной убор снять (одеть)». Повороты на месте. Движение строевым шагом. Строевые приемы и движения без оружия. Выполнение воинского приветствия на месте и в движении. Построения, перестроения, повороты, перемена направления движения. Выполнение воинского приветствия в строю на месте и в движении. Строй подразделений в пешем порядке. Развернутый и походный строй взвода.		

	Практические занятия	4	
	2. Строевая подготовка	2	
	3. Строевая подготовка	2	
Тема 2.6. Физическая подготовка	Содержание учебного материала	2	3
	Совершенствование и контроль упражнения в беге на 100 м. Совершенствование и контроль упражнений в подтягивании на перекладине (мужчины) и сгибании и разгибании рук в упоре лежа на полу (женщины). Совершенствование и контроль упражнения в беге на 2 км (женщины) и 3 км (мужчины).		
	Практические занятия		
	3. Физическая подготовка	2	
Тема 2.7. Огневая подготовка	Содержание учебного материала	8	2
	Назначение, боевые свойства и устройство автомата, разборка и сборка. Работа частей и механизмов автомата при зарядении и стрельбе. Уход за стрелковым оружием, хранение и сбережение. Приемы и правила стрельбы из стрелкового оружия. Начальное упражнение для стрельбы из автомата. Требования безопасности при проведении занятий по огневой подготовке.		
	Практические занятия		
	4. Огневая подготовка	4	
	5. Огневая подготовка	4	
Тема 2.8. Тактическая подготовка	Содержание учебного материала	8	2
	Передвижение солдат на поле боя. Выбор места и скрытое расположение на нем для наблюдения и ведения огня. Обустройство и маскировка окопа. Задача наблюдения. Требования к выбору, обустройству и маскировке места для ведения наблюдения.		
	Практические занятия	8	
	6. Тактическая подготовка	4	
	7. Тактическая подготовка	4	
Тема 2.9. Радиационная, химическая и биологическая защита	Содержание учебного материала	8	2
	Средства индивидуальной защиты и пользование ими. Способы действий личного состава в условиях радиационного, химического и биологического заражения.		
	Практические занятия	8	

	8. Радиационная, химическая и биологическая защита	4	
	9. Радиационная, химическая и биологическая защита	4	
	Самостоятельная работа обучающегося	8	
	Изучение основной и дополнительной литературы, Интернет-источников по следующим темам: - Общевоинские уставы. - Огневая подготовка. - Тактическая подготовка. - Радиационная, химическая и биологическая защита.	4	
	Подготовка презентации на тему (индивидуальное задание): - Огневая подготовка. АК-74М. - Требования безопасности при проведении занятий по огневой подготовке. - Требования к выбору, обустройство и маскировка места для ведения наблюдения. Обязанности наблюдателя. - Средства индивидуальной и коллективной защиты.	4	
Раздел 3. Основы медицинских знаний и оказание первой помощи		максим. - 26 аудитор. – 18 с/р. – 8	
Тема 3.1. Первая помощь при травмах и кровотечениях.	Содержание учебного материала		
	Понятие о первой помощи. Первая помощь при травме . Десмургия. Первая помощь при кровотечениях.	2	2
	Практические занятия	4	
	10. Первая помощь при травмах и кровотечениях.	4	
Тема 3.2. Базовые реанимационные мероприятия.	Содержание учебного материала		
	Внезапная остановка кровообращения. Базовые реанимационные мероприятия и автоматическая наружная дефибрилляция (АНД). Установление смерти человека и правила прекращения реанимационных мероприятий. Прекардиальный удар. Боковое стабильное положение (безопасное положение). Восстановление проходимости дыхательных путей. Искусственная вентиляция легких (ИВЛ). Первая помощь при обструкции дыхательных путей инородным телом у подростков и взрослых . Первая помощь при утоплении. Особенности базовых реанимационных мероприятий (БРМ) у детей от 1 года и младенцев до 1 года. Первая помощь при обструкции дыхательный путей инородным телом у детей и младенцев. Памятка по проведению базовых	2	

	реанимационных мероприятий с применением АНД.		
	Практические занятия	4	
	11. Базовые реанимационные мероприятия.	4	
Тема 3.3. Первая помощь при ранениях, несчастных случаях и заболеваниях.	Содержание учебного материала	2	
	Правила переноски и эвакуации пораженных (пострадавших). Первая помощь при ушибах мягких тканей, растяжениях и разрывах связок, травматическом шоке, переломах, синдроме длительного сдавления (СДС), травматической ампутации конечности, ожогах, отморожениях, обмороке, электротравме, солнечном (тепловом) ударе, отравлениях. Первая помощь при укусах диких животных, ядовитых змей и насекомых. Первая помощь при поражении радиационными, химическими и биологическими веществами. Первая помощь при дорожно-транспортном происшествии (ДТП). Первая помощь при массовых поражениях.		
	Практические занятия	4	
	12. Первая помощь при ранениях, несчастных случаях и заболеваниях.	4	
	Самостоятельная работа обучающегося	8	
	Изучение основной и дополнительной литературы, Интернет-источников по следующим темам: - Первая помощь при травмах и кровотечениях. - Базовые реанимационные мероприятия. - Первая помощь при ранениях, несчастных случаях и заболеваниях.	8	
	Дифференцированный зачет	2	
	Всего:	102	
	в том числе		
	обязательная аудиторная учебная нагрузка	68	
	практические занятия	48	
	самостоятельная работа обучающихся	34	

3. ПРИМЕРНЫЕ УСЛОВИЯ РЕАЛИЗАЦИИ ПРОГРАММЫ

3.1. Материально-техническое обеспечение

Реализация программы предполагает наличие учебного кабинета безопасности жизнедеятельности.

Оборудование учебного кабинета:

- Комплект принадлежностей для оказания первой медицинской помощи
- Носилки санитарные
- Противогоаз
- Обще защитный комплект
- Тренажер сердечно-легочной реанимации
- Прибор радиационной разведки
- Прибор химической разведки
- Комплекты таблиц демонстрационных по БЖД
- Мультимедиа проектор
- Экран (на штативе или навесной)
- Ноутбук

3.2. Информационное обеспечение обучения

Перечень используемых учебных изданий, Интернет-ресурсов, дополнительной литературы.

Основные источники:

1. Безопасность жизнедеятельности : учебное пособие / И. П. Левчук, А.А. Бурлаков. – Москва : ГЭОТАР-Медиа, 2023. – 160 с. - ISBN 978-5-9704-7207-1. – Доступ из ЭБС «Консультант студента». – Текст: электронный.

2. Демичев, С. В. Первая помощь : учебник [для медицинских училищ и колледжей] / С. В. Демичев. – Москва : ГЭОТАР-Медиа, 2019, 2021. – 192 с. - ISBN 978-5-9704-5823-5. – Доступ из ЭБС «Консультант студента». – Текст: электронный.

Дополнительные источники:

1. Безопасность жизнедеятельности для медицинских колледжей и училищ : учебник / под общ. ред. И. В. Свитнева. - Москва : КНОРУС, 2020. - 279 с. - ISBN 978-5-406-01209-3.

2. Бурлаков, А. А. Основы безопасности жизнедеятельности : учебное пособие / А. А. Бурлаков. - Москва : ГЭОТАР-Медиа, 2023. - 176 с. - ISBN 978-5-9704-7183-8. – Доступ из ЭБС «Консультант студента». - Текст: электронный.

3. Буянов, В. М. Первая медицинская помощь : учебник [для учащихся медицинских училищ и колледжей] / В. М. Буянов, Ю. А. Нестеренко. – 7-е, стер. изд., перераб. и доп. – Москва : АЛЪЯНС, 2020. – 223 с.

4. Колесниченко, П. Л. Безопасность жизнедеятельности : учебник / П. Л. Колесниченко. – Москва : ГЭОТАР-Медиа, 2019. – 544 с. - ISBN 978-5-9704-5194-6. – Доступ из ЭБС «Консультант студента». - Текст: электронный.

5. Мирцхулава, З. М. Безопасность жизнедеятельности : сборник заданий в тестовой форме / З. М. Мирцхулава; ФГБОУ ВО РостГМУ Минздрава России,

колледж. – Ростов-на-Дону : Изд-во РостГМУ, 2017. – 40 с. – Доступ из ЭБ РостГМУ. - Текст: электронный.

6. Оказание первичной доврачебной медико-санитарной помощи при неотложных и экстремальных состояниях : учебник [для медицинских колледжей и училищ] / И. П. Левчук, С. Л. Соков, А. В. Курочка [и др.]. - Москва : ГЭОТАР-Медиа, 2017. - 282 с. – ISBN 978-5-9704-3975-3.

7. Отвагина, Т. В. Неотложная медицинская помощь : учебное пособие [для студентов ссузов] / Т.В. Отвагина. - Изд. 13-е. - Ростов-на-Дону : Феникс, 2015. - 251 с. - ISBN 978-5-222-23324-5.

Лицензионное программное обеспечение:

– Office Standard, лицензия № 66869707 (договор №70-А/2016.87278 от 24.05.2016);

– System Center Configuration Manager Client ML, System Center Standard, лицензия № 66085892 (договор №307-А/2015.463532 от 07.12.2015);

– Windows, лицензия № 66869717 (договор №70-А/2016.87278 от 24.05.2016);

– Office Standard, лицензия № 65121548 (договор №96-А/2015.148452 от 08.05.2016);

– Windows Server - Device CAL, Windows Server – Standard, лицензия № 65553756 (договор № РГМУ1292 от 24.08.2015);

– Windows, лицензия № 65553761 (договор №РГМУ1292 от 24.08.2015);

– Windows Server Datacenter - 2 Proc, лицензия № 65952221 (договор №13466/РНД1743/РГМУ1679 от 28.10.2015);

– Kaspersky Total Security 500-999 Node 1 year Educational Renewal License (Договор № 264-А/2021 от 13.07.2021);

– Предоставление услуг связи (интернета): «Эр-Телеком Холдинг» - договор РГМУ20218 от 20.04.2022; «МТС» - договор РГМУ20530 от 23.05.2022

Интернет-ресурсы:

	ЭЛЕКТОРОННЫЕ ОБРАЗОВАТЕЛЬНЫЕ РЕСУРСЫ	Доступ к ресурсу
1.	Электронная библиотека РостГМУ. – URL: http://109.195.230.156:9080/opac/	Доступ неограничен
2.	Консультант студента [Комплекты: «Медицина. Здравоохранение. ВО»; «Медицина. Здравоохранение. СПО»; «Психологические науки»] : Электронная библиотечная система. – Москва : ООО «Политехресурс». - URL: https://www.studentlibrary.ru + возможности для инклюзивного образования	Доступ неограничен
3.	Научная электронная библиотека eLIBRARY. - URL: http://elibrary.ru	Открытый доступ
4.	Национальная электронная библиотека. - URL: http://нэб.рф/	Доступ с компьютеров библиотеки

5.	Российское образование. Единое окно доступа / Федеральный портал. - URL: http://www.edu.ru/ . – Новая образовательная среда.	Открытый доступ
6.	Официальный интернет-портал правовой информации. - URL: http://pravo.gov.ru/	Открытый доступ
7.	КиберЛенинка : науч. электрон. биб-ка. - URL: http://cyberleninka.ru/	Открытый доступ
8.	Словари и энциклопедии на Академике. - URL: http://dic.academic.ru/	Открытый доступ
9.	История.РФ. [Главный исторический портал страны] - URL: https://histrf.ru/	Открытый доступ

4. КОНТРОЛЬ И ОЦЕНКА РЕЗУЛЬТАТОВ ОСВОЕНИЯ УЧЕБНОЙ ДИСЦИПЛИНЫ

Контроль и оценка результатов освоения дисциплины осуществляется преподавателем в процессе проведения практических занятий, тестирования, а также выполнения обучающимися индивидуальных заданий.

Результаты обучения (освоенные умения, усвоенные знания)	Формы и методы контроля и оценки результатов обучения
1	2
Умения:	
организовывать и проводить мероприятия по защите работающих и населения от негативных воздействий чрезвычайных ситуаций;	оценка решения ситуационных задач;
предпринимать профилактические меры для снижения уровня опасностей различного вида и их последствий в профессиональной деятельности и быту;	оценка решения ситуационных задач;
использовать средства индивидуальной и коллективной защиты от оружия массового поражения;	демонстрация умения использовать средства индивидуальной и коллективной защиты и оценка правильности их применения;
применять первичные средства пожаротушения;	демонстрация умения пользоваться первичными средствами пожаротушения и оценка правильности их применения;
ориентироваться в перечне военно-учетных специальностей и самостоятельно определять среди них родственные полученной специальности;	оценка решения ситуационных задач;
применять профессиональные знания в ходе исполнения обязанностей военной службы на воинских должностях в соответствии с полученной специальностью;	оценка решения ситуационных задач;
владеть способами бесконфликтного общения и саморегуляции в повседневной деятельности и экстремальных условиях военной службы;	наблюдение в процессе теоретических и практических занятий;
оказывать первую помощь пострадавшим.	демонстрация умения оказывать первую помощь пострадавшим и оценка правильности действий; оценка решения ситуационных задач;
Знания:	
принципы обеспечения устойчивости объектов экономики, прогнозирования развития событий и оценки последствий при техногенных чрезвычайных ситуациях и стихийных явлениях, в том числе в условиях противодействия терроризму как серьезной угрозе национальной безопасности России;	устный опрос; оценка выполнения заданий в тестовой форме; оценка выполнения самостоятельной работы обучающихся;
основные виды потенциальных опасностей и их последствия в профессиональной деятельности и быту, принципы снижения вероятности их реализации;	устный опрос; оценка выполнения заданий в тестовой форме; оценка выполнения самостоятельной работы обучающихся;
основы военной службы и обороны государства;	устный опрос; оценка выполнения заданий в тестовой форме;

задачи и основные мероприятия гражданской обороны, способы защиты населения от оружия массового поражения;	устный опрос; оценка выполнения заданий в тестовой форме; оценка выполнения самостоятельной работы обучающихся;
меры пожарной безопасности и правила безопасного поведения при пожарах;	устный опрос; оценка выполнения заданий в тестовой форме; оценка выполнения самостоятельной работы обучающихся; оценка решения ситуационных задач;
организация и порядок призыва граждан на военную службу и поступления на нее в добровольном порядке;	устный опрос; оценка выполнения заданий в тестовой форме;
основные виды вооружения, военной техники и специального снаряжения, состоящих на вооружении (оснащении) воинских подразделений, в которых имеются военно-учетные специальности, родственные специальностям СПО;	устный опрос; оценка выполнения заданий в тестовой форме;
область применения получаемых профессиональных знаний при исполнении обязанностей военной службы;	оценка выполнения заданий в тестовой форме; оценка решения ситуационных задач;
порядок и правила оказания первой помощи пострадавшим.	устный опрос; оценка выполнения заданий в тестовой форме; оценка решения ситуационных задач;

В соответствии с требованиями ФГОС по специальности достижение личностных результатов не выносится на итоговую оценку обучающихся, а является предметом оценки эффективности воспитательно-образовательной деятельности колледжа. Оценка этих достижений проводится в форме, не представляющей угрозы личности, психологической безопасности и эмоциональному статусу обучающегося, и может использоваться исключительно в целях оптимизации личностного развития обучающихся.

Комплексная характеристика общих и профессиональных компетенций, личностных результатов составляется на основе Портфолио обучающегося. Цель Портфолио – собрать, систематизировать и зафиксировать результаты развития обучающегося, его усилия и достижения в различных областях, продемонстрировать весь спектр его способностей, интересов, склонностей, знаний и умений.

Приложение к рабочей
программе учебной
дисциплины ОП. 06.
Безопасность
жизнедеятельности

КОНТРОЛЬНО-ОЦЕНОЧНЫЕ СРЕДСТВА ПО УЧЕБНОЙ ДИСЦИПЛИНЕ

ОП.06. БЕЗОПАСНОСТЬ ЖИЗНЕДЕЯТЕЛЬНОСТИ

профессия СПО 46.01.03 Делопроизводитель
квалификация Делопроизводитель
очная форма обучения

Ростов-на-Дону

2023

Контрольно-оценочные средства по учебной дисциплине ОП. 06. Безопасность жизнедеятельности разработаны в соответствии с Федеральным государственным образовательным стандартом по профессии среднего профессионального образования 46.01.03 (034700.03) Делопроизводитель, утвержденного приказом Министерства образования и науки РФ от 2 августа 2013 г. N 639 и рабочей программой соответствующей учебной дисциплины.

Организация-разработчик: ФГБОУ ВО РостГМУ Министерства здравоохранения Российской Федерации, колледж.

Составитель: *Мицхулава З.М.*, преподаватель высшей квалификационной категории колледжа ФГБОУ ВО РостГМУ Минздрава России.

1. Паспорт комплекта контрольно-оценочных средств

Контрольно-оценочные средства (КОС) предназначены для контроля и оценки образовательных достижений обучающихся, освоивших программу учебной дисциплины ОП.06 «Безопасность жизнедеятельности».

КОС включают контрольные материалы для проведения текущего контроля и промежуточной аттестации в форме¹ дифференцированного зачета

КОС разработаны в соответствии с:

- программой подготовки по профессии среднего профессионального образования 46.01.03 Делопроизводитель;
- программой учебной дисциплины ОП.06 «Безопасность жизнедеятельности».

2. Требования к результатам освоения дисциплины

В результате освоения учебной дисциплины обучающийся должен **уметь**:

- организовывать и проводить мероприятия по защите работающих и населения от негативных воздействий чрезвычайных ситуаций;
- предпринимать профилактические меры для снижения уровня опасностей различного вида и их последствий в профессиональной деятельности и быту;
- использовать средства индивидуальной и коллективной защиты от оружия массового поражения;
- применять первичные средства пожаротушения;
- ориентироваться в перечне военно-учетных специальностей и самостоятельно определять среди них родственные полученной специальности;
- применять профессиональные знания в ходе исполнения обязанностей военной службы на воинских должностях в соответствии с полученной специальностью;
- владеть способами бесконфликтного общения и саморегуляции в повседневной деятельности и экстремальных условиях военной службы;
- оказывать первую помощь пострадавшим;

В результате освоения учебной дисциплины обучающийся должен **знать**:

- принципы обеспечения устойчивости объектов экономики, прогнозирования развития событий и оценки последствий при техногенных чрезвычайных ситуациях и стихийных явлениях, в том числе в условиях противодействия терроризму как серьезной угрозе национальной безопасности России;

¹ Соответствует учебному плану специальности СПО

- основные виды потенциальных опасностей и их последствия в профессиональной деятельности и быту, принципы снижения вероятности их реализации;
- основы военной службы и обороны государства;
- задачи и основные мероприятия гражданской обороны, способы защиты населения от оружия массового поражения;
- меры пожарной безопасности и правила безопасного поведения при пожарах;
- организацию и порядок призыва граждан на военную службу и поступления на нее в добровольном порядке;
- основные виды вооружения, военной техники и специального снаряжения, состоящих на вооружении (оснащении) воинских подразделений, в которых имеются военно-учетные специальности, родственные специальностям СПО;
- область применения получаемых профессиональных знаний при исполнении обязанностей военной службы;
- порядок и правила оказания первой помощи пострадавшим.

В результате освоения учебной дисциплины должны быть актуализированы общие компетенции, включающие в себя способность:

ОК 1. Понимать сущность и социальную значимость будущей профессии, проявлять к ней устойчивый интерес.

ОК 2. Организовывать собственную деятельность, исходя из цели и способов ее достижения, определенных руководителем.

ОК 3. Анализировать рабочую ситуацию, осуществлять текущий и итоговый контроль, оценку и коррекцию собственной деятельности, нести ответственность за результаты своей работы.

ОК 4. Осуществлять поиск информации, необходимой для эффективного выполнения профессиональных задач.

ОК 5. Использовать информационно-коммуникационные технологии в профессиональной деятельности.

ОК 6. Работать в команде, эффективно общаться с коллегами, руководством, клиентами.

ОК 7. Исполнять воинскую обязанность, в том числе с применением полученных профессиональных знаний (для юношей).

В результате освоения учебной дисциплины должны быть актуализированы профессиональные компетенции, включающие в себя способность:

ПК 1.1. Принимать и регистрировать поступающую корреспонденцию, направлять ее в структурные подразделения организации.

ПК 1.2. Рассматривать документы и передавать их на исполнение с учетом резолюции руководителей организации.

ПК 1.3. Оформлять регистрационные карточки и создавать банк данных.

ПК 1.4. Вести картотеку учета прохождения документальных материалов.

ПК 1.5. Осуществлять контроль за прохождением документов.

ПК 1.6. Отправлять исполненную документацию адресатам с применением современных видов организационной техники.

ПК 1.7. Составлять и оформлять служебные документы, материалы с использованием формуляров документов конкретных видов.

ПК 2.1. Формировать дела.

ПК 2.2. Обеспечивать быстрый поиск документов по научно-справочному аппарату (картотекам) организации.

ПК 2.3. Систематизировать и хранить документы текущего архива.

ПК 2.4. Обеспечивать сохранность проходящей служебной документации.

ПК 2.5. Готовить и передавать документы на архивное хранение.

ПК 2.6. Обеспечивать сохранность архивных документов в организации.

3. Формы и методы контроля и оценки результатов освоения учебной дисциплины

Контроль и оценка результатов освоения учебной дисциплины осуществляются преподавателем в процессе проведения практических занятий, тестирования, а также выполнения обучающимися индивидуальных заданий.

Результаты обучения (освоенные умения, усвоенные знания)	Формы и методы контроля и оценки результатов обучения
1	2
Умения:	
У-1. организовывать и проводить мероприятия по защите работающих и населения от негативных воздействий чрезвычайных ситуаций;	оценка решения ситуационных задач;
У-2. предпринимать профилактические меры для снижения уровня опасностей различного вида и их последствий в профессиональной деятельности и быту;	оценка решения ситуационных задач;
У-3. использовать средства индивидуальной и коллективной защиты от оружия массового поражения;	демонстрация умения использовать средства индивидуальной и коллективной защиты и оценка правильности их применения;
У-4. применять первичные средства пожаротушения;	демонстрация умения пользоваться первичными средствами пожаротушения и оценка правильности их применения;
У-5. ориентироваться в перечне военно-учетных специальностей и самостоятельно определять среди них родственные полученной специальности;	оценка решения ситуационных задач;
У-6. применять профессиональные знания в ходе исполнения обязанностей военной службы на воинских должностях в соответствии с полученной специальностью;	оценка решения ситуационных задач;
У-7. владеть способами бесконфликтного общения и саморегуляции в повседневной деятельности и экстремальных условиях военной	наблюдение в процессе теоретических и практических занятий;

службы;	
У-8. оказывать первую помощь пострадавшим.	демонстрация умения оказывать первую помощь пострадавшим и оценка правильности действий; оценка решения ситуационных задач;
Знания:	
З-1. принципы обеспечения устойчивости объектов экономики, прогнозирования развития событий и оценки последствий при техногенных чрезвычайных ситуациях и стихийных явлениях, в том числе в условиях противодействия терроризму как серьезной угрозе национальной безопасности России;	устный опрос; оценка выполнения заданий в тестовой форме; оценка выполнения самостоятельной работы обучающихся;
З-2. основные виды потенциальных опасностей и их последствия в профессиональной деятельности и быту, принципы снижения вероятности их реализации;	устный опрос; оценка выполнения заданий в тестовой форме; оценка выполнения самостоятельной работы обучающихся;
З-3. основы военной службы и обороны государства;	устный опрос; оценка выполнения заданий в тестовой форме;
З-4. задачи и основные мероприятия гражданской обороны, способы защиты населения от оружия массового поражения;	устный опрос; оценка выполнения заданий в тестовой форме; оценка выполнения самостоятельной работы обучающихся;
З-5. меры пожарной безопасности и правила безопасного поведения при пожарах;	устный опрос; оценка выполнения заданий в тестовой форме; оценка выполнения самостоятельной работы обучающихся; оценка решения ситуационных задач;
З-6. организация и порядок призыва граждан на военную службу и поступления на нее в добровольном порядке;	устный опрос; оценка выполнения заданий в тестовой форме;
З-7. основные виды вооружения, военной техники и специального снаряжения, состоящих на вооружении (оснащении) воинских подразделений, в которых имеются военно-учетные специальности, родственные специальностям СПО;	устный опрос; оценка выполнения заданий в тестовой форме;
З-8. область применения получаемых профессиональных знаний при исполнении обязанностей военной службы;	оценка выполнения заданий в тестовой форме; оценка решения ситуационных задач;
З-9. порядок и правила оказания первой помощи пострадавшим.	устный опрос; оценка выполнения заданий в тестовой форме; оценка решения ситуационных задач;

4. Контроль и оценка освоения учебной дисциплины по темам (разделам), видам контроля

№ п/п	Контролируемые разделы (темы) дисциплины	Код контролируемой компетенции (или ее части), умений, знаний	Наименование оценочного средства
1.	Раздел 1. Чрезвычайные ситуации мирного и военного времени, организация защиты населения.		
	Тема 1.1. Чрезвычайные ситуации природного, техногенного и военного характера	ОК:1, 2; ПК:1.1-1.7; У: 1, 7; З: 2;	устный опрос; оценка выполнения заданий в тестовой форме; оценка выполнения индивидуального задания - реферат; оценка решения ситуационных задач;
	Тема 1.2. Организационные основы защиты населения от чрезвычайных ситуаций мирного и военного времени	ОК:7; ПК:1.1-1.7; У: 1, 7; З: 4;	устный опрос; оценка выполнения заданий в тестовой форме; оценка выполнения индивидуального задания - реферат;
	Тема 1.3. Основные принципы и нормативная база защиты населения от чрезвычайных ситуаций	ОК: 4; ПК:1.1-1.7; У: 1, 4, 7; З: 1, 5;	устный опрос; оценка выполнения заданий в тестовой форме; оценка выполнения индивидуального задания - реферат;
	Тема 1.4. Обеспечение устойчивости функционирования объектов экономики	ОК: 1, 3, 5; ПК:1.1-1.7; У: 2, 7; З: 1;	устный опрос; оценка выполнения заданий в тестовой форме; оценка выполнения индивидуального задания - реферат;
2.	Раздел 2. Основы военной службы		
	Тема 2.1. Основы обороны государства	ОК: 7; ПК:1.1-1.7; У: 5, 7; З: 3, 7;	устный опрос; оценка выполнения заданий в тестовой форме;
	Тема 2.2. Организация воинского учета и военная служба	ОК:7; ПК:1.1-1.7; У: 6, 7; З: 6;	устный опрос; оценка выполнения заданий в тестовой форме;
	Тема 2.3. Военно-патриотическое воспитание молодежи	ОК: 7; ПК:1.1-1.7; У: 7; З: 8;	устный опрос; оценка выполнения заданий в тестовой форме;
	Тема 2.4. Общевоинские уставы	ОК: 7; ПК: 2.1-2.6; У: 5-7; З: 3, 8;	устный опрос; оценка выполнения заданий в тестовой форме;
	Тема 2.5. Строевая подготовка	ОК: 7; ПК: 2.1-2.6; У: 6,7; З: 3, 8;	устный опрос; оценка выполнения заданий в тестовой форме; оценка выполнения приемов строевой подготовки;
	Тема 2.6. Физическая подготовка	ОК: 7; ПК: 2.1-2.6;У: 2,7; З: 3, 8;	оценка выполнение нормативов ГТО
	Тема 2.7. Огневая подготовка	ОК: 7; ПК: 2.1-2.6; У: 6,7; З: 3, 8;	устный опрос; оценка выполнения заданий в тестовой форме; оценка выполнения индивидуального задания - презентация;

	Тема 2.8. Тактическая подготовка	ОК: 7; ПК: 2.1-2.6; У: 6,7; З: 3, 8;	устный опрос; оценка выполнения заданий в тестовой форме; оценка выполнения индивидуального задания - презентация;
	Тема 2.9. Радиационная, химическая и биологическая защита	ОК: 7; ПК: 2.1-2.6; У: 3, 6, 7; З: 3, 8;	устный опрос; оценка выполнения заданий в тестовой форме; оценка выполнения норматива по надеванию противогаза; оценка выполнения индивидуального задания - презентация;
3.	Раздел 3. Основы медицинских знаний и оказание первой помощи		
	Тема 3.1. Первая помощь при травмах и кровотечениях	ОК: 3, 6; ПК:1.1-1.7; У: 7, 8; З: 9;	устный опрос; оценка выполнения заданий в тестовой форме; оценка решения ситуационных задач;
	Тема 3.2. Базовые реанимационные мероприятия	ОК: 3, 6; ПК:1.1-1.7; У: 7, 8; З: 9;	устный опрос; оценка выполнения заданий в тестовой форме; оценка решения ситуационных задач;
	Тема 3.3. Первая помощь при ранениях, несчастных случаях и заболеваниях	ОК: 3, 6; ПК: 2.1-2.6; У: 7, 8; З: 9;	устный опрос; оценка выполнения заданий в тестовой форме; оценка решения ситуационных задач;
	Промежуточная аттестация в форме диф. зачета		задания в тестовой форме и ситуационная задача

5. Комплект тестовых заданий для входного контроля

Раздел I. Человек и среда обитания

Тема 1. Основы физиологии труда и комфортные условия жизнедеятельности

Контрольные вопросы

(выберите правильный ответ)

1. Какая наука изучает человека в процессе трудовой деятельности?
 - а) экономика;
 - б) психология;
 - в) эргономика;**
 - г) физиология.
2. Характеристика трудового процесса, отражающая преимущественно нагрузку на опорно-двигательный аппарат и функциональные системы организма, называется:
 - а) напряженностью труда;
 - б) тяжестью труда.**
3. К какой категории работ относится работа, связанная с ходьбой, переноской тяжестей до 10 кг и сопровождающаяся умеренным физическим напряжением?
 - а) к категории легких работ;
 - б) к категории работ средней тяжести;**
 - в) к категории тяжелых работ.
4. Условия труда, которые способствуют сохранению здоровья работников и высокому уровню работоспособности, относятся к:
 - а) 1-му классу;**
 - б) 2-му классу;
 - в) 3-му классу условий труда.
5. Условия труда по напряженности трудового процесса при длительном сосредоточенном наблюдении в течение 25% от 7-часового рабочего дня характеризуются как:
 - а) оптимальные;**
 - б) допустимые;
 - в) напряженные 1-й степени.
6. Как изменяется работоспособность в течение дня?
 - а) не изменяется;
 - б) с начала работы наблюдается наилучшая работоспособность, которая затем постепенно снижается;
 - в) сначала идет фаза вработывания, затем фаза устойчивой работоспособности, после чего работоспособность снижается.**
7. Что понимают под микроклиматическими условиями?
 - а) температуру рабочей зоны;
 - б) относительную влажность;
 - в) освещение;
 - г) сочетание температуры, относительной влажности и скорости движения воздуха.**
8. Оптимальная относительная влажность согласно санитарным нормам составляет:
 - а) 20 – 30%;
 - б) 40 – 60%;**
 - в) 70 – 90%.
9. В каких единицах измеряется освещенность?
 - а) Люкс (Лк);**
 - б) Люмен (Лм);
 - в) Кандела (Кд).
10. Какие цветовые тона действуют успокаивающе на нервную систему человека?
 - а) темные (черный, коричневый);
 - б) холодные (голубой, зеленый);**
 - в) теплые (красный, оранжевый).

Тема 2. Негативные факторы в системе «человек – среда обитания»

Контрольные вопросы

(выберите правильный ответ)

1. Негативные факторы, обусловленные деятельностью человека и продуктами его труда,

называются:

- а) естественными;
 - б) природными.
2. К каким видам загрязнений относятся электромагнитные поля?
- а) химическим;
 - б) биологическим;
 - в) физическим;
 - г) механическим.
3. Вероятность реализации негативного воздействия более 10 –3 относится к области:
- а) неприемлемого риска;
 - б) переходных значений риска;
 - в) приемлемого риска.
4. К абсолютным показателям негативности техносферы относится:
- а) показатель частоты травматизма;
 - б) материальный ущерб;
 - в) сокращение продолжительности жизни;
 - г) показатель нетрудоспособности.
5. К физической группе негативных факторов производственной среды относятся:
- а) бактерии и вирусы;
 - б) вибрация и шум;
 - в) напряженная обстановка в рабочем коллективе.

Тема 3. Воздействие негативных факторов на человека и среду обитания, их нормирование

Контрольные вопросы

(выберите правильный ответ)

1. Как называются рецепторы, воспринимающие изменения во внешней среде?
- а) экстероцепторы;
 - б) интероцепторы.
2. Как называются рефлекс, формирующиеся с течением времени на основе приобретенного опыта при длительном воздействии раздражителя?
- а) безусловными;
 - б) условными.
3. К какому вкусу способны адаптироваться вкусовые рецепторы?
- а) сладкому;
 - б) соленому;
 - в) кислому;
 - г) к любому.
4. Как называется способность организма реагировать на различные раздражители изменениями обмена веществ и функций?
- а) гомеостаз;
 - б) адаптация;
 - в) реактивность.

Тема 4. Вредные вещества

Контрольные вопросы

(выберите правильный ответ)

1. Какие отравления могут развиваться при длительном воздействии на организм человека малых концентраций вредных веществ?
- а) острые;
 - б) хронические.
2. К какому классу по степени потенциальной опасности для организма относится хлор?
- а) 1 класс – вещества чрезвычайно опасные;
 - б) 2 класс – вещества высокоопасные;
 - в) 3 класс – вещества умеренно опасные;
 - г) 4 класс – вещества мало опасные.
3. Как называются вещества, приводящие к развитию аллергических заболеваний?
- а) общетоксические;

- б) раздражающие;
 - в) сенсibiliзирующие;**
 - г) мутагенные.
4. Вещества, влияющие на репродуктивную функцию, вызывают:
- а) наследственные болезни;
 - б) врожденные пороки развития;**
 - в) возникновение опухолей.
5. Какими симптомами проявляется общетоксическое действие вредных химических веществ?
- а) расстройство нервной системы, судороги, паралич;**
 - б) поражение кожных покровов, образование нарывов, язв;
 - в) раздражение слизистых оболочек и дыхательных путей.
6. Какой путь поступления вредных веществ в организм человека наиболее опасен?
- а) через неповрежденные кожные покровы;
 - б) через слизистые оболочки;
 - в) через органы дыхания.**
7. Как называется одновременное или последовательное действие на организм человека нескольких вредных веществ при одном и том же пути поступления?
- а) комбинированное;**
 - б) комплексное.
8. Что является основным источником антропогенного загрязнения атмосферного воздуха?
- а) автотранспорт;**
 - б) химическая промышленность;
 - в) производство строительных материалов.
9. Общесанитарный показатель ПДКп характеризует:
- а) отсутствие влияния вредного вещества на самоочищающую способность почвы;**
 - б) переход вредного вещества из почвы в подземные грунтовые воды;
 - в) переход вредного вещества из почвы в атмосферу;
 - г) переход вредного вещества из почвы в зеленую массу и плоды растений.

Тема 4.1. Вибрации и акустические колебания

Контрольные вопросы

(выберите правильный ответ)

Вибрации и среда обитания

1. Какой вид транспорта является наиболее значительным источником вибрации в городах?
 - а) автомобили;
 - б) автобусы и троллейбусы;
 - в) рельсовый транспорт.**
2. Резонансная частота глазных яблок составляет:
 - а) 6 – 9 Гц;
 - б) 25 – 30 Гц;
 - в) 60 – 90 Гц.**
3. Как называется вибрация, передающаяся через опорные поверхности на все тело человека?
 - а) общей;**
 - б) локальной.
4. Какой форме вибрационной болезни подвержены водители?
 - а) локальной;
 - б) общей.**
5. Какая форма вибрационной болезни возникает при воздействии вибрации на руки?
 - а) локальная;**
 - б) общая.
6. Какой вид нормирования вибрации устанавливает допустимые значения вибрационных характеристик для отдельных групп машин и служит критерием качества и безопасности самих машин?
 - а) техническое нормирование;**
 - б) гигиеническое нормирование.
7. Самый большой вклад в общий шумовой фон вносят:
 - а) электробытовые приборы;
 - б) строительная техника;

- в) движение транспорта.
8. Назовите единица измерения частоты звуковых колебаний:
 а) Гц;
 б) ДБ;
 в) октава.
9. В каких единицах измеряется интенсивность шума?
 а) Вт/м²
 б) дБ;
 в) Па.
10. Тон звука определяется:
 а) длиной волны;
 б) интенсивностью звука;
 в) звуковым давлением;
 г) частотой звуковых колебаний.
11. В каком диапазоне частот звук является слышимым?
 а) 8 – 16 Гц;
 б) 16 – 20000 Гц;
 в) 20 – 100 кГц.
12. Недопустимыми считаются шумы с силой звука:
 а) от 0 до 80 ДБ;
 б) от 80 до 120 ДБ;
 в) от 120 до 170 ДБ.
13. При каком уровне шума на рабочем месте может возникнуть профессиональная тугоухость?
 а) до 30 – 35 дБ;
 б) 40 – 70 дБ;
 в) свыше 75 дБ;
 г) свыше 140 дБ.
14. Что является источником инфразвука в природе?
 а) землетрясения;
 б) сели;
 в) цунами.
15. Как называются звуковые колебания с частотой свыше 20 кГц?
 а) ультразвук;
 б) слышимый звук;
 в) инфразвук.

Тема 4.2. Электромагнитные поля и излучения

Контрольные вопросы

(выберите правильный ответ)

- Относится ли видимый свет к электромагнитным излучениям?
 а) да;
 б) нет.
- Что является единицей напряженности электрического поля?
 а) В/м;
 б) А/м;
 в) Вт/м.
- Как называется зона, в которой нормируются независимо друг от друга напряженность электрического и магнитного полей?
 а) промежуточная зона;
 б) зона индукции;
 в) дальняя зона.
- В какой зоне электромагнитного поля на человека действует энергетическая составляющая ЭМП (плотность потока)?
 а) в промежуточной зоне;
 б) в зоне индукции;
 в) в дальней зоне.
- К какому типу излучений относятся радиоволны?
 а) к ионизирующим излучениям;

б) к неионизирующим излучениям.

6. Для какого диапазона частот ЭМП характерно максимальное поглощение энергии поверхностными тканями?
- а) от единицы до нескольких тысяч Гц;
 - б) от нескольких тысяч Гц до 30 МГц;
 - в) от 30 МГц до 10 ГГц;
 - г) от 10 ГГц до 200 ГГц.**
7. С увеличением длины волны глубина проникновения электромагнитных волн:
- а) возрастает;**
 - б) снижается;
 - в) остается неизменной.
8. Какое предельно допустимое значение напряженности ЭП, согласно санитарным нормам, установлено для жилых зданий?
- а) 0,5 кВ/м;**
 - б) 1 кВ/м;
 - в) 10 кВ/м;
 - г) 15 кВ/м.
9. При каких значениях ЭСП на рабочем месте время пребывания в нем не регламентируется?
- а) 80 кВ/м;
 - б) 60 кВ/м;
 - в) менее 20 кВ/м.**
10. Какова длина волны ультрафиолетового излучения, способствующая возникновению загара?
- а) 400 – 315 нм;
 - б) 315 – 280 нм;**
 - в) 280 – 200 нм.

Тема 4.3. Ионизирующие излучения

Контрольные вопросы

(выберите правильный ответ)

1. Как называется опасность, связанная с источником ионизирующих излучений?
 - а) химическая;
 - б) радиационная;**
 - в) биологическая.
2. В каком режиме работы радиационная безопасность (как составляющая общей техники безопасности) должна обеспечивать безопасные условия жизни и труда персонала и населения?
 - а) в нормальном;
 - б) в аварийном;
 - в) как в нормальном, так и в аварийном.**
3. Какой вид излучений относится к фотонному излучению?
 - а) γ -излучение;**
 - б) α -излучение;
 - в) β -излучение;
 - г) нейтронное излучение.
4. Какой вид излучения обладает наибольшей проникающей способностью?
 - а) α -излучение;
 - б) γ -излучение;**
 - в) β -излучение.
5. При каком виде облучения α -частицы представляют наибольшую опасность?
 - а) при внешнем;
 - б) при внутреннем.**
6. Единицей измерения радиоактивности в системе СИ является:
 - а) беккерель (Бк);**
 - б) грей (Гр);
 - в) зиверт (Зв).
7. Единицей поглощенной дозы в системе СИ является:
 - а) грей (Гр);**
 - б) рентген (Р);
 - в) зиверт (Зв).

8. Какое понятие используется для определения биологического воздействия различных видов излучения на организм человека?

- а) поглощенная доза;
- б) эквивалентная доза;**
- в) эксплуатационная доза.

Тема 4.4. Электрический ток

Контрольные вопросы

(выберите правильный ответ)

1. К какому виду воздействия электрического тока относятся электроожоги?
 - а) электролитическому;
 - б) механическому;
 - в) биологическому;
 - г) термическому.**
2. К какому виду электротравм относится появление на коже четко очерченных пятен серого или бледно-желтого цвета круглой или овальной формы?
 - а) к электроожогам;
 - б) к электрическим знакам;**
 - в) к металлизации кожи.
3. Пороговым неотпускающим считается переменный ток силой:
 - а) 0,6 – 1,5 мА;
 - б) 20 – 25 мА;**
 - в) 100 мА.
4. Какое напряжение считается безопасным для переносных светильников и инструментов?
 - а) 380 В;
 - б) 220 В
 - в) 36 В.**
5. Наиболее опасным путем (петлей) поражения электрическим током считается:
 - а) петля «рука – рука»;
 - б) петля «правая рука – правая нога»;
 - в) петля «голова – ноги».**
6. Наименее опасным путем прохождения электрического тока через тело человека считается петля:
 - а) «нога – нога»;**
 - б) «левая рука – ноги»;
 - в) «голова – ноги».
7. Как называется электрическое соединение металлических частей электрического устройства с заземленной точкой источника питания при помощи нулевого защитного проводника?
 - а) защитным заземлением;
 - б) защитным занулением;**
 - в) защитным отключением.
8. В чем заключается опасность статического электричества на производстве?
 - а) в увеличении пожаро- и взрывоопасности;**
 - б) в наэлектризованности одежды;
 - в) в повышении запыленности рабочего места.
9. Для переменного тока 50 Гц допустимое значение напряжения прикосновения составляет:
 - а) 2 В;**
 - б) 6 В;
 - в) 8 В.

Тема 5. Обеспечение безопасных условий труда при работе на персональных компьютерах

Контрольные вопросы

(выберите правильный ответ)

1. К каким условиям труда относится работа на компьютере?
 - а) оптимальным;
 - б) допустимым;
 - в) вредным 1-й степени;**
 - г) вредным 2-й степени.
2. Площадь на одно рабочее место оператора ПК должна составлять:

- а) не менее 3 кв. м;
 - б) не менее 5 кв. м;
 - в) не менее 9 кв. м.
3. Каким должно быть освещение в помещениях информационного обслуживания согласно санитарным нормам?
- а) естественным;
 - б) искусственным;
 - в) сочетание естественного и искусственного освещения.
4. Относительная влажность в помещениях с вычислительной техникой и видеодисплейными терминалами должна составлять:
- а) не более 20-30%;
 - б) 40-60%;
 - в) 70% и более.
5. В помещениях с вычислительной техникой и видеодисплейными терминалами должны быть предусмотрены:
- а) вентиляция воздуха и отопление;
 - б) увлажнение и ионизация воздуха;
 - в) все перечисленные параметры.
6. Монитор ПК должен располагаться так, чтобы окно по отношению к монитору находилось:
- а) перед монитором;
 - б) перпендикулярно и слева от монитора.
7. Как должны располагаться светильники при общем освещении залов с видеодисплейными терминалами и ЭВМ?
- а) параллельно экрану монитора;
 - б) параллельно взгляду оператора;
 - в) параллельно окнам.
8. К какой категории пожарной опасности относятся помещения ВЦ?
- а) к категории А;
 - б) к категории Б;
 - в) к категории В;
 - г) к категории Д.

Раздел II. Защита населения и территорий в чрезвычайных ситуациях. Опасности при чрезвычайных ситуациях и защита от них

Тема 6. Система защиты населения и территорий от чрезвычайных ситуаций мирного и военного времени

Контрольные вопросы

(выберите правильный ответ)

1. В каком году было создано Министерство Российской Федерации по делам гражданской обороны, чрезвычайным ситуациям и ликвидации последствий стихийных бедствий?
 - а) в 1961 г.;
 - б) в 1990 г.;
 - в) в 1994 г.**
2. Какие задачи выполняет РСЧС в режиме повседневной деятельности?
 - а) оперативное управление ходом аварийно-спасательных и других неотложных работ;
 - б) подготовку к конкретным ЧС и смягчению их последствий;
 - в) наблюдение и контроль за состоянием природной среды и потенциальноопасных объектов.**
3. На какой режим работы переходит РСЧС при ухудшении радиационной, химической или сейсмической обстановки?
 - а) повседневной деятельности;
 - б) повышенной готовности;**
 - в) чрезвычайный режим.
4. Подлежат ли защите от чрезвычайных ситуаций и их последствий иностранные граждане и лица без гражданства, находящиеся на территории России?
 - а) да;**
 - б) нет.

Тема 7. Общая характеристика чрезвычайных ситуаций техногенного и природного характера

Контрольные вопросы

(выберите правильный ответ)

1. Какое понятие отражает материальные потери из-за остановки хозяйственной деятельности и упущенной выгоды?
 - а) прямой ущерб;
 - б) косвенный ущерб;**
 - в) потери.
2. Как называется выход из строя людей при ЧС из-за гибели, травм и болезней?
 - а) ущерб;
 - б) потери.**
3. Как называется совокупность обстоятельств, порождающих гипотетическую опасность, которая может в перспективе превратиться в непосредственную опасность?
 - а) вызовом;**
 - б) угрозой;
 - в) опасностью.
4. Что положено в основу классификации чрезвычайных ситуаций по масштабам?
 - а) сложность обстановки;
 - б) количество пострадавших людей и размеры зон поражения;**
 - в) тип и вид событий, лежащих в основе чрезвычайной ситуации.
5. Как классифицируется ЧС на территории объекта, при которой пострадало менее 10 чел., нарушены условия жизнедеятельности менее 100 чел., материальный ущерб составил менее 1000 МРОТ?
 - а) локальная;**
 - б) местная;
 - в) территориальная;
 - г) региональная.
6. Что такое инцидент?
 - а) отказ или повреждение технических устройств, отклонение от режима технологического процесса на потенциально опасном объекте;**
 - б) опасное техногенное происшествие, создающее угрозу жизни и здоровью людей, приводящее к нарушению технологического процесса и нанесению ущерба окружающей

природной среде;

в) крупная авария, повлекшая за собой человеческие жертвы, разрушение или уничтожение объектов и материальных ценностей, приводящая к серьезному ущербу окружающей природной среды.

7. Какой процент от общего количества техногенных аварий и катастроф составляют аварии на транспорте?

- а) 2 – 3%;
- б) 3 – 5%;
- в) 10 – 15%;
- г) 20 – 25%.

8. Как называется стихийное бедствие особо крупных масштабов и с наиболее тяжелыми последствиями, сопровождающееся необратимым изменением ландшафта?

- а) неблагоприятным природным явлением;
- б) стихийным бедствием;
- в) природной катастрофой.

9. К какому виду чрезвычайных событий относятся землетрясения?

- а) геофизическому;
- б) метеорологическому;
- в) гидрологическому.

10. Что представляет для России наибольшую опасность?

- а) смерчи;
- б) наводнения;
- в) землетрясения;
- г) оползни и обвалы.

Тема 8. Чрезвычайные ситуации техногенного характера

8.1. Аварии с выбросом (угрозой выброса) радиоактивных веществ

Контрольные вопросы

(выберите правильный ответ)

1. Как называется авария на РОО, для которой проектом определены исходные события и конечные контролируемые состояния элементов и систем, а также предусмотрены системы безопасности?

- а) проектная авария;
- б) запроектная авария.

2. Как называется радиационная авария, при которой радиационные последствия ограничиваются одним зданием или сооружением?

- а) локальная;
- б) местная;
- в) региональная.

3. Фаза развития аварийной ситуации при аварии на РОО, длящаяся от момента завершения формирования радиационной обстановки на местности до принятия необходимых мер по защите населения, называется:

- а) ранней;
- б) промежуточной;
- в) поздней.

4. Длительность ранней фазы радиационной аварии составляет:

- а) от нескольких часов до нескольких суток;
- б) до года;
- в) десятки лет.

5. Наибольшую опасность для человека в поздней фазе радиационной аварии представляет:

- а) внешнее облучение и ингаляционные поступления из облака и факела радиоактивного выброса;
- б) внутреннее и внешнее облучение средне- и долгоживущими радионуклидами, выпавшими на поверхность почвы;
- в) внутреннее облучение долгоживущими радионуклидами, поступающими в организм по пищевым цепочкам.

6. Как называется часть территории, подвергшейся радиоактивному заражению, годовая эффективная доза облучения на которой составляет от 20 до 50 мЗв?

- а) зона отчуждения;

б) зона отселения;

в) зона ограниченного проживания.

7. Как называется облучение от внешних источников ионизирующего излучения?

а) внутреннее;

б) внешнее.

8.2. Аварии с выбросом (угрозой выброса) аварийно-химически опасных веществ (АХОВ)

Контрольные вопросы

(выберите правильный ответ)

1. Как называется вытекание АХОВ при разгерметизации емкости для его хранения?

а) выброс;

б) пролив.

2. Какое аварийно опасное химическое вещество используется при производстве удобрений?

а) азотная кислота (HNO_3);

б) хлор (Cl);

в) цианистый водород (HCN).

3. Какой бесцветный газ с резким характерным запахом в 1,7 раз легче воздуха, используется в качестве хладагента в холодильных установках?

а) аммиак (NH_3);

б) хлор (Cl);

в) сероводород (H_2S).

4. Воздействие какого аварийно химически опасного вещества на организм имеет наркотический характер?

а) сероводород;

б) хлор;

в) формальдегид;

г) аммиак.

5. К какому виду аварийно химически опасных веществ по характеру воздействия на организм относится аммиак?

а) АХОВ прижигающего действия;

б) АХОВ раздражающего действия;

в) АХОВ общетоксического действия.

6. Чрезвычайная ситуация 3 типа на химически опасном объекте – это:

а) авария с образованием только первичного облака АХОВ;

б) авария с образованием пролива и только вторичного облака АХОВ;

в) авария с образованием пролива, первичного и вторичного облака АХОВ;

г) авария с заражением территории малолетучими АХОВ.

7. Авария на химически опасном объекте, в результате которой для восстановления производства требуются значительные дополнительные ассигнования, – это:

а) авария 1 категории;

б) авария 2 категории.

8. Как называется облако газа (пара), образовавшееся в результате испарения жидкого АХОВ с площади его разлива?

а) первичное облако;

б) вторичное облако.

9. Как называется зона химического заражения, на внешней границе которой 50% людей оказываются нетрудоспособными и нуждаются в медицинской помощи?

а) дискомфортная зона;

б) зона поражающих токсодоз;

в) зона смертельных токсодоз.

10. При каком состоянии атмосферы глубина распространения первичного облака АХОВ будет максимальной?

а) инверсия;

б) конвекция;

в) изотермия.

11. Как называется территория, в пределах которой в результате воздействия АХОВ произошли массовые поражения людей, животных и растений?

а) район химической аварии;

б) зона химического заражения;

в) очаг химического поражения.

12. Что является характерной особенностью очагов поражения, создаваемых АХОВ замедленного действия?

а) наличие резерва времени для корректирования работы по оказанию медицинской помощи;

б) дефицит времени для оказания медицинской помощи;

в) необходимость проведения в сжатые сроки санитарной обработки и дегазации.

8.3. Пожары, взрывы, угрозы взрывов

Контрольные вопросы

(выберите правильный ответ)

1. Какие условия необходимы для возникновения процесса горения?

а) присутствие горючего материала и источника зажигания;

б) присутствие источника зажигания и окислителя;

в) присутствие источника зажигания, горючего материала и окислителя.

2. Как называется часть пространства, в котором происходит подготовка горючих веществ к горению (подогрев, испарение, разложение) и их горение?

а) зона горения;

б) зона теплового воздействия;

в) зона задымления.

3. Что относится к косвенным поражающим факторам при авариях на ПВОО?

а) разлетающиеся обломки, стекла и пр.;

б) ударная волна;

в) световое и тепловое излучение.

4. Какие травмы относятся к тяжелым?

а) скоро проходящие функциональные нарушения;

б) потеря сознания, многочисленные переломы, тяжелые контузии;

в) вывихи конечностей, контузии.

Тема 9. Чрезвычайные ситуации природного характера

Контрольные вопросы

(выберите правильный ответ)

1. Самым частым природным явлением являются:

а) наводнения;

б) заморозки;

в) землетрясения;

г) ураганы, бури, штормы, смерчи.

2. Какой процент территории России считается сейсмически опасным?

а) 15%;

б) 25%;

в) 40%.

3. Как называется область возникновения подземного удара при землетрясении?

а) очаг;

б) эпицентр.

4. Что оценивает магнитуда землетрясений?

а) глубину очага землетрясения;

б) объем смещающихся пород;

в) количество энергии, высвободившееся в очаге землетрясения.

5. Результатом эндогенных процессов являются:

а) оползни;

б) землетрясения;

в) обвалы.

6. Как называется смещение масс горных пород по склону под воздействием собственного веса и различной дополнительной нагрузки?

а) сель;

б) оползень;

в) лавина.

7. Как называется территория, характеризующаяся интенсивным развитием селевых процессов?
а) сейсмически опасная;
б) лавиноопасная;
в) селеопасная.
8. Как называется отрыв и падение больших масс горных пород на крутых и обрывистых склонах гор, речных долин и морских побережий?
а) оползень;
б) сель;
в) лавина;
г) обвал.
9. Циклоном называется область в атмосфере в виде подвижного атмосферного вихря диаметром от ста до нескольких тысяч километров, характеризующаяся:
а) пониженным давлением;
б) повышенным давлением.
10. К каким природным явлениям относятся ураганы, бури, смерчи?
а) геофизическим;
б) геологическим;
в) метеорологическим.
11. Как называется очень сильный, со скоростью свыше 20 м/с, и продолжительный ветер, вызывающий разрушения на суше и волнения на море?
а) ураганом;
б) бурей;
в) смерчем;
г) шквалом.

Тема 10. Чрезвычайные ситуации военного времени

Контрольные вопросы

(выберите правильный ответ)

1. Что принято называть вторичными факторами поражения в условиях военных чрезвычайных ситуаций?
а) травмы и поражения осколками, радиационное и химическое поражение вследствие прямого воздействия средств поражения;
б) очаги химического, биологического, радиационного заражения, пожары и пр., в результате разрушения потенциально опасных объектов, гидродинамических сооружений и пр.;
в) нарушение систем водо- и энергоснабжения, медицинской помощи, разрушения жилищ.
2. К какому оружию относятся боеприпасы, действия которых основаны на использовании внутриядерной энергии?
а) ядерному;
б) обычным средствам поражения;
в) химическому.
3. Что представляет собой основной поражающий фактор ядерного взрыва?
а) электромагнитный импульс;
б) световое излучение;
в) ударную волну.
4. При каком значении избыточного давления разрушаются несущие конструкции и перекрытия верхних этажей?
а) 10 – 20 кПа;
б) 20 – 30 кПа;
в) 30 – 50 кПа;
г) свыше 50 кПа.
5. При какой степени разрушения восстановление здания, сооружения возможно после капитального ремонта?
а) полной;
б) сильной;
в) средней;
г) слабой.

6. Слабая степень разрушения зданий, сооружений наблюдается при воздействии на них ударной волны с избыточным давлением:
- а) в 10 – 20 кПа;
 - б) в 20 – 30 кПа;
 - в) в 30 – 50 кПа.
7. При каких значениях избыточного давления разрушаются жилые дома?
- а) 50 – 80 кПа;
 - б) 30 – 40 кПа;
 - в) 10 – 20 кПа.
8. Граница очага ядерного поражения проходит через точки с избыточным давлением во фронте ударной волны:
- а) 10 кПа;
 - б) 30 кПа;
 - в) 50 кПа.
9. Как называется совокупность электрического и магнитного полей, возникающих при ядерном взрыве?
- а) световое излучение;
 - б) проникающая радиация;
 - в) электромагнитный импульс.
10. Какие отравляющие вещества по воздействию на организм человека относятся к нервно-паралитическим?
- а) иприт;
 - б) зарин, зоман;
 - в) фосген, дифосген;
 - г) хлорциан.
11. Как называются боеприпасы, основным поражающим фактором которых является ударная волна?
- а) боеприпасы объемного взрыва;
 - б) зажигательные боеприпасы.
12. Как называются зажигательные смеси на основе нефтепродуктов?
- а) пирогели;
 - б) напалмы;
 - в) термитные зажигательные смеси.

Тема 11. Прогнозирование и оценка обстановки при чрезвычайных ситуациях

Контрольные вопросы

(выберите правильный ответ)

1. Как называется способность всего инженерно-технического комплекса предприятия противостоять поражающим факторам чрезвычайных ситуаций?
- а) устойчивость объекта экономики;
 - б) устойчивость функционирования объекта экономики.
2. На каком этапе начинается исследование устойчивости объекта?
- а) при возникновении угрозы военных действий;
 - б) в ходе эксплуатации;
 - в) на стадии проектирования.
3. Принимается ли в расчет при оценке устойчивости работы объекта экономики характер прилегающей местности и метеорологические условия района?
- а) да;
 - б) нет.
4. Как производится оценка устойчивости работы объекта экономики?
- а) отдельно по каждому виду ЧС;
 - б) отдельно по каждому поражающему фактору;
 - в) отдельно по каждому виду ЧС и поражающему фактору, а также по их совокупности.
5. К какому фактору устойчивости объекта экономики можно отнести своевременную эвакуацию персонала из зоны ЧС?
- а) надежная защита производственного персонала;
 - б) надежность и оперативность управления;
 - в) защищенность от поражения вторичными поражающими факторами.

Тема 13. Мероприятия по защите населения в чрезвычайных ситуациях

Контрольные вопросы

(выберите правильный ответ)

1. Как называется комплекс мероприятий по наблюдению и контролю за состоянием окружающей среды и потенциально опасных объектов, прогнозированию и профилактике возникновения чрезвычайных ситуаций (ЧС)?

а) предупреждением ЧС;

б) предотвращением ЧС.

2. Как называется прогнозирование возможных чрезвычайных ситуаций на несколько месяцев вперед?

а) долгосрочным;

б) среднесрочным;

в) краткосрочным.

3. На основе каких данных производится оценка риска возникновения чрезвычайных ситуаций?

а) данных, полученных в результате мониторинга и прогнозирования;

б) паспорта безопасности территорий;

в) декларации безопасности промышленных объектов;

г) всех перечисленных данных.

4. К мерам по предупреждению ЧС относится:

а) рациональное размещение производственных сил и поселений на территории страны;

б) строительство и использование различных защитных сооружений;

в) создание локальных систем оповещения.

5. В пределах какого времени после получения травмы оказание первой медицинской помощи пострадавшему приносит наибольший эффект?

а) 2 часа;

б) 1 час;

в) 30 мин.

Тема 14. Ликвидация последствий чрезвычайных ситуаций

Контрольные вопросы

(выберите правильный ответ)

1. Что понимают под ликвидацией чрезвычайных ситуаций?

а) аварийно-спасательные и другие неотложные работы, проводящиеся при возникновении чрезвычайной ситуации;

б) заблаговременную подготовку сил и средств РСЧС к действиям при угрозе и возникновении чрезвычайной ситуации;

в) создание материально-технических и финансовых резервов для жизнеобеспечения населения в условиях чрезвычайной ситуации.

2. Как называется совокупность органов управления, сил и средств, предназначенных для решения конкретных задач по предупреждению и ликвидации чрезвычайных ситуаций?

а) гражданскими организациями ГО;

б) аварийно-спасательными формированиями;

в) аварийно-спасательной службой.

3. В каком случае к ликвидации чрезвычайной ситуации привлекаются государственные материальные и финансовые ресурсы?

а) в случае локальной чрезвычайной ситуации;

б) в случае чрезвычайной ситуации местного значения;

в) в случае крупномасштабной или уникальной по своим характеристикам чрезвычайной ситуации.

4. Когда чрезвычайная ситуация считается ликвидированной?

а) снижена до приемлемого уровня угроза жизни и здоровью людей;

б) устранена непосредственная угроза жизни и здоровью людей, локализовано воздействие поражающих факторов, организовано первоочередное жизнеобеспечение людей;

в) подавлено воздействие поражающих факторов, организовано первоочередное жизнеобеспечение людей.

5. Как организуется разведка при чрезвычайной ситуации?

а) проводится перед началом аварийно-спасательных и других неотложных работ для

выявления обстановки в ходе чрезвычайной ситуации;

б) организуется и ведется непрерывно, вплоть до полного завершения работ.

6. В задачи какой разведки входит установление характера разрушения дорог, зданий и сооружений, коммунально-энергетических сетей?

а) общей;

б) пожарной;

в) инженерной.

Раздел III. Управление безопасностью жизнедеятельности и экономические механизмы его обеспечения

Тема 15. Правовые, нормативно-технические и организационные основы обеспечения безопасности жизнедеятельности

Контрольные вопросы

(выберите правильный ответ)

1. Что выступает правовой основой охраны окружающей среды и обеспечения необходимых условий жизнедеятельности человека?
 - а) федеральный закон «Об охране атмосферного воздуха»;
 - б) строительные нормы и правила;
 - в) федеральный закон «О санитарно-эпидемиологическом благополучии населения»;**
 - г) система стандартов «Охрана природы».
2. Какая организация осуществляет общее наблюдение за состоянием окружающей среды?
 - а) Росгидромет;**
 - б) Министерство природных ресурсов РФ;
 - в) Министерство здравоохранения РФ;
 - г) Министерство РФ по атомной энергии.
3. Служба охраны труда должна создаваться на предприятиях или в организациях с численностью персонала:
 - а) 100 и менее человек;
 - б) больше 100 человек;**
 - в) больше 300 человек.
4. Какой орган осуществляет контроль за источниками ионизирующих излучений?
 - а) Всероссийская государственная экспертиза условий труда;
 - б) Государственный энергетический контроль при Министерстве топлива и энергетики;
 - в) Министерство социальной защиты;
 - г) Федеральный надзор России по ядерной и радиационной безопасности (Госатомнадзор).**
5. Какой орган управления РФ осуществляет координацию деятельности государственных и местных органов в области предупреждения и ликвидации чрезвычайных ситуаций?
 - а) Министерство финансов РФ;
 - б) Министерство РФ по делам ГО и ЧС и ликвидации последствий стихийных бедствий (МЧС);**
 - в) Министерство здравоохранения РФ;
 - г) Министерство внутренних дел РФ.

Тема 16. Экономические механизмы обеспечения защиты объектов экономики, населения и территорий от чрезвычайных ситуаций

Контрольные вопросы

(выберите правильный ответ)

1. В настоящее время в России прямые и косвенные ущербы от техногенных аварий и катастроф составляют:
 - а) 2 – 3% от валового национального продукта;
 - б) 6 – 7% от валового национального продукта;**
 - в) 10 – 15% от валового национального продукта.
2. Как называется величина возможного уровня экономического ущерба, причиненного аварией или катастрофой?
 - а) опасность;**
 - б) риск;
 - в) уязвимость;
 - г) экономический ущерб.
3. Какой метод оценки опасности чрезвычайной ситуации применяется при отсутствии массива данных или малой изученности объекта оценки?
 - а) экономико-статистический;
 - б) комбинированный;
 - в) экспертных оценок.**
4. К какому виду экономического ущерба относятся расходы на приобретение необходимых

медикаментов и оборудования в процессе ликвидации последствий аварий, катастроф и стихийных бедствий?

а) к косвенному;

б) к прямому.

5. Как называется документ, содержащий техническую, организационную и технологическую информацию с указанием опасности промышленного объекта?

а) заключением государственной экспертизы;

б) декларацией;

в) лицензией.

6. Как называется покрытие затрат общественных ресурсов на предупреждение и ликвидацию чрезвычайной ситуации?

а) материальным обеспечением;

б) жизнеобеспечением;

в) техническим обеспечением;

г) финансовым обеспечением.

7. Кто финансирует предупредительные мероприятия организации финансового и материально-технического обеспечения РСЧС?

а) целевое бюджетное финансирование;

б) чрезвычайные резервные фонды, создающиеся заблаговременно.

6. Комплект заданий в тестовой форме текущего контроля

Раздел 1. Чрезвычайные ситуации мирного и военного времени, организация защиты населения

№1

Уходить от пожара в лесу необходимо

- 1 двигаясь вдоль линии огня
- 2 быстро двигаясь через линию огня
- 3 не имеет значения, в какую сторону, лишь бы скорее покинуть опасную зону
- 4 в наветренную сторону, в направлении, перпендикулярном распространению огня

№2

Действия, запрещенные при пожаре в доме

- 1 тушить небольшой очаг подручными средствами
- 2 выключать электричество
- 3 перекрывать вентиль газа
- 4 открывать окна и двери

№3

Состояние защищённости жизненно-важных интересов личности, общества, государства от потенциально и реально существующих угроз, или отсутствие таких угроз – это

- 1 иммунитет
- 2 суверенитет
- 3 безопасность
- 4 независимость

№4

Огнетушители, применяемые для тушения горючих жидкостей

- 1 порошковые
- 2 водные
- 3 углекислотные
- 4 воздушно-пенные

№5

Оружие нелетального действия

- 1 ядерное оружие
- 2 стрелковое оружие
- 3 инфразвуковое оружие
- 4 отравляющие вещества нервно-паралитического действия

№6

Самый разрушительный поражающий фактор ядерного взрыва

- 1 радиоактивное заражение местности
- 2 электромагнитный импульс
- 3 световое излучение
- 4 ударная волна

№7

Химический фактор окружающей среды

- 1 производственный шум
- 2 выхлопные газы автомобилей
- 3 психо-эмоциональное напряжение
- 4 условно-патогенная микрофлора во вдыхаемом воздухе

№8

Убежища – это

- 1 оборудованные помещения в заглубленной части здания
- 2 недостроенные промышленные объекты
- 3 подвалы в жилых помещениях
- 4 помещения в жилых домах

№9

Должностное лицо, определяющее основные направления государственной политики в области гражданской обороны

- 1 Президент РФ
- 2 Министр обороны РФ
- 3 Министр по делам ГО и ЧС
- 4 Председатель правительства РФ

№10

Инструктаж, который проводят командиры подразделений непосредственно на местах выполнения должностных и специальных обязанностей индивидуально с каждым вновь прибывшим военнослужащим, практически показывая безопасные приемы и способы выполнения этих обязанностей

- 1 вводный
- 2 первичный
- 3 повторный
- 4 внеплановый
- 5 целевой

№11

Опасное техногенное происшествие, создающее на объекте или определенной территории угрозу жизни или здоровью людей, приводящее к материальному ущербу и ущербу окружающей природной среде - это

Ответ: _____

№12**Установите соответствие видов оружия**

- | | |
|---------------------|-------------------|
| 1 ___ холодное | [1] геофизическое |
| 2 ___ нелетальное | [2] психотропное |
| 3 ___ обычное | [3] клинковое |
| 4 ___ климатическое | [4] стрелковое |

№13**Установите соответствие между видом инструктажа и временем его проведения:**

- | | |
|----------------------------|---|
| 1 ___ целевой инструктаж | [1] при поступлении на работу |
| 2 ___ первичный инструктаж | [2] перед первым допуском к работе |
| 3 ___ вводный инструктаж | [3] не реже одного раза в полгода
при выполнении разовых работ, не |
| 4 ___ повторный инструктаж | [4] связанных с прямыми обязанностями по
специальности |

№14**Установите соответствие между видами производственных травм и травмирующими факторами**

- | | |
|---------------------|---|
| 1 ___ электротравмы | [1] ожоги и обморожения |
| 2 ___ психические | [2] быстрое изменение атмосферного давления |
| 3 ___ баротравмы | [3] воздействие электрического тока |
| 4 ___ термические | [4] тяжелые психологические потрясения |

№15**Установите соответствие между типом отравляющего вещества и признаками отравления им**

- | | |
|---------------------------------------|---|
| 1 ___ кожно-нарывного действия | [1] галлюцинации, страх, подавленность,
слепота, глухота |
| 2 ___ психохимического действия | [2] острое жжение и боль во рту, горле, глазах,
слезотечение, кашель |
| 3 ___ общеядовитого действия | [3] металлический привкус во рту, слабость,
головокружение, резкие судороги, паралич |
| 4 ___ раздражающего действия | [4] покраснение кожи, образование мелких
пузырей, жжение |
| 5 ___ удушающего действия | [5] сладковатый привкус во рту, кашель,
головокружение, общая слабость |
| 6 ___ нервно-паралитического действия | [6] слюнотечение, сужение зрачков,
затруднение дыхания, тошнота, рвота |

№16

Последовательность действий при применении порошкового огнетушителя

- 1 направить сопло или шланг-раструб на очаг горения
- 2 нажать на верхнюю ручку запорно-пускового устройства
- 3 поднести огнетушитель к очагу горения
- 4 сорвать пломбу
- 5 выдернуть чеку

Ответ: _ _ _ _ _

№17

Последовательность действий персонала организации при возникновении пожара

- 1 эвакуация людей, материальных ценностей
- 2 тушение пожара до прибытия пожарных
- 3 сообщить о пожаре
- 4 отключение электроэнергии

Ответ: _ _ _ _ _

№18

Расположите типы чрезвычайных ситуаций в порядке увеличения значимости, начиная с наименьшей

- 1 региональная
- 2 федеральная
- 3 территориальная
- 4 локальная
- 5 местная
- 6 трансграничная

Ответ: _ _ _ _ _

Ключи

№	Вариант теста №1	Балл
1	4	1
2	4	1
3	3	1
4	1, 2, 3, 4	1
5	3	1
6	4	1
7	2	1
8	1	1
9	1	1
10	2	1
11	авария	1
12	1 - 3 2 - 2 3 - 4 4 - 1	1
13	1 - 4 2 - 2 3 - 1 4 - 3	1
14	1 - 3 2 - 4 3 - 2 4 - 1	1
15	1 - 4 2 - 1 3 - 3 4 - 2 5 - 5 6 - 6	1
16	3, 4, 5, 1, 2	1
17	3, 1, 4, 2	1
18	4, 5, 3, 1, 2, 6	1

Раздел 2. Основы военной службы

№1

Заключение по результатам освидетельствования категории «Г» означает

- 1 годен к военной службе
- 2 временно не годен к военной службе
- 3 годен к военной службе с незначительными ограничениями
- 4 ограниченно годен к военной службе

№2

Ответственность, которую несут военнослужащие в зависимости от характера и тяжести совершенного правонарушения

- 1 общественная
- 2 материальная
- 3 личная
- 4 уголовная

№3

Виды Вооруженных Сил Российской Федерации

- 1 воздушно-космические силы, сухопутные войска, военно-морской флот
- 2 сухопутные войска, военно-морской флот, военно-воздушные силы
- 3 сухопутные войска, военно-морской флот, воздушно-десантные войска

№4

Состав военнослужащих, к которому относится Воинское звание "Полковник"

- 1 высшие офицеры
- 2 солдаты, матросы, сержанты, старшины
- 3 Прапорщики, мичманы
- 4 младшие офицеры

№5

Закон, определяющий порядок организации воинского учета граждан, подготовки их к военной службе, призыва на военную службу и ее прохождение

- 1 О безопасности
- 2 О воинской обязанности и военной службе
- 3 О статусе военнослужащих
- 4 Об обороне

№6

Установите соответствие состава военнослужащих и воинского звания

- | | |
|---------------------------------|-------------------------|
| 1 ___ Высшие войсковые офицеры | [1] капитан |
| 2 ___ Младшие войсковые офицеры | [2] генерал - полковник |
| 3 ___ Старшие войсковые офицеры | [3] майор |

№7

Совокупность прав, свобод, обязанностей и ответственности военнослужащих, установленных законодательством и гарантированных государством, называется

Ответ: _____

№8

Воинская обязанность предусматривает

- 1 пребывание в запасе
- 2 отсрочку от призыва на военную службу
- 3 прохождение военной службы по призыву
- 4 воинский учет

№9

Документ, выдаваемый гражданину перед прохождением службы в Вооружённых Силах, а также в случае освобождения от воинской обязанности или зачисления в запас

Ответ: _____

№10

Федеральный закон, регламентирующий призыв граждан на военную службу

- 1 О статусе военнослужащих
- 2 О воинской обязанности и военной службе
- 3 Об обороне
- 4 Положение о порядке прохождения военной службы

№11

Условия, при которых гражданин Российской Федерации имеет право на замену военной службы альтернативной гражданской службой

- 1 в случае, если его семья или ближайшие родственники ходатайствуют о замене военной службы на альтернативную
- 2 в случае, если его убеждениям или вероисповеданию противоречит несение военной службы, а также в других установленных федеральным законом случаях
- 3 в случае, если его возраст на момент призыва составляет 25 лет и более

№12

Призывной возраст мужчин на военную службу в ВС РФ

- 1 от 18 до 27 лет
- 2 от 33 до 35 лет
- 3 от 28 до 32 лет
- 4 от 16 до 18 лет

Ключи

№	Вариант теста №1	Балл
1	2	1
2	2, 4	1
3	1	1
4	1	1
5	2	1
6	1 - 2 2 - 1 3 - 3	1
7	статус военнослужащего	1
8	1, 3, 4	1
9	военный билет	1
10	2	1
11	2	1
12	1	1

Тема 2.3. Общевоинские уставы Вооруженных Сил Российской Федерации

№1

Общевоинские уставы Вооруженных Сил Российской Федерации регламентируют

- 1 основы ведения боевых действий воинских подразделений и частей
- 2 жизнь, быт и деятельность военнослужащих
- 3 действия военнослужащих при ведении военных операций

№2

Официальные документы, регулирующие конкретную служебную деятельность военнослужащих, их быт, учёба и повседневная деятельность

- 1 Военная доктрина
- 2 Общевоинские уставы
- 3 Конституция РФ
- 4 Постановления правительства РФ

№3

Устав, использующийся на кораблях Военно-Морского Флота России

- 1 корабельный устав
- 2 морской устав
- 3 устав Российского флота Петра I
- 4 такой же как и в сухопутных войсках

№4

Устав внутренней службы Вооружённых Сил Российской Федерации определяет

- 1 порядок дежурства
- 2 общие права и обязанности военнослужащих и взаимоотношения между ними
- 3 порядок прохождения медицинского освидетельствования военнослужащих
- 4 организацию несения караульной службы

№5

Один из основных принципов строительства Вооруженных Сил

- 1 коллегиальность
- 2 единоначалие
- 3 гуманизм
- 4 толерантность

№6

Взаимоотношения между военнослужащими строятся на основе

- 1 правил поведения
- 2 взаимного уважения
- 3 служебного положения
- 4 срока службы в ВС

№7

Военнослужащие, которые по своему служебному положению и воинскому званию не являются по отношению к другим военнослужащим их начальниками или подчиненными, могут быть

- 1 непосредственными начальниками

- 2 старшими начальниками
- 3 младшими начальниками
- 4 прямыми начальниками

№8

Воинское звание



- 1 генерал-лейтенант
- 2 старший прапорщик
- 3 генерал-полковник
- 4 прапорщик

№9

Помещения предусмотренные в обязательном порядке для размещения роты

- 1 спальное помещение (жилые комнаты)
- 2 комната информирования и досуга военнослужащих
- 3 канцелярия роты
- 4 столовая
- 5 комната для хранения оружия

№10

Минимальное время для личных потребностей предусмотренное распорядком дня не менее (в мин.)

- 1 60
- 2 120
- 3 90
- 4 30

№11

Посещение военнослужащих родственниками и друзьями

- 1 запрещается
- 2 разрешается

№12

Нормативный правовой акт воинской части, определяющий по времени выполнение основных мероприятий повседневной деятельности, учебы и быта личного состава подразделений и штаба воинской части

- 1 регламент служебного времени
- 2 распорядок дня
- 3 устав внутренней службы
- 4 дисциплинарный устав

№13

Количество смен дневальных в ротах определяет

- 1 дежурный по полку
- 2 командир взвода
- 3 командир полка
- 4 дежурный по роте

№14

Обязанности дневального по роте

- 1 докладывать после утреннего осмотра дежурному по полку
- 2 не пропускать в помещение посторонних лиц
- 3 следить за тщательной уборкой и содержанием помещений роты
- 4 поддерживать порядок при приеме пищи личным составом роты
- 5 будить личный состав при общем подъеме

№15

Действия командира (начальника) при совершении военнослужащим дисциплинарного проступка

- 1 наказывать весь коллектив подразделения
- 2 ограничиться напоминанием военнослужащему о его обязанностях и воинском долге
- 3 привлечь военнослужащего к дисциплинарной ответственности
- 4 сообщить родителям

№16

Смена часовых производится через (в часах)

- 1 2
- 2 1
- 3 4
- 4 3

№17

Знать маршруты и график движения транспортных средств караула, а также их опознавательные знаки и сигналы - это обязанность

- 1 часового
- 2 дневального по роте
- 3 дежурного по роте
- 4 караульного

№18

Правая (левая) оконечность строя - это

Ответ: _____

Ключи

№	Вариант теста №1	Балл
1	2	1
2	2	1
3	1	1
4	2	1
5	2	1
6	2	1
7	2, 3	1
8	1	1
9	1, 2, 3, 5	1
10	2	1
11	2	1
12	2	1
13	3	1
14	2, 5	1
15	3	1
16	1	1
17	1	1
18	фланг	1

Тема 2.4. Огневая подготовка

№1

Автомат Калашникова АК-74М предназначен

- 1 для уничтожения живой силы и поражения огневых средств противника
- 2 для уничтожения живой силы противника, легкой бронированной техники
- 3 для уничтожения живой силы противника, легкой бронированной техники, укреплений противника

№2

Варианты огня из автомата АК-74М

- 1 полуавтоматический
- 2 одиночный
- 3 автоматический

№3

Емкость магазина автомата АК-74М

- 1 35 патронов
- 2 40 патронов
- 3 30 патронов

№4

Масса автомата АК-74М со снаряженным магазином (в кг)

- 1 3,8
- 2 4,2
- 3 4,1
- 4 3,6

№5

Деталь автомата АК-74М для повышения кучности боя и уменьшения энергии отдачи

- 1 ствольная коробка
- 2 дульный тормоз-компенсатор
- 3 возвратный механизм
- 4 приклад и пистолетная рукоятка

№6

Деталь автомата АК-74М для удобства действия при стрельбе

- 1 дульный тормоз-компенсатор
- 2 приклад и пистолетная рукоятка
- 3 соединительная муфта
- 4 затвор

№7

Патрон, использующийся для обучения приемам заряжания автоматов и снаряжения магазинов

- 1 патрон с трассирующей пулей
- 2 холостой патрон
- 3 патрон с пулей со стальным сердечником
- 4 учебный патрон

№8

Патрон автомата АК-74М не имеющий отличительной окраски

- 1 учебный патрон
- 2 патрон с пулей со стальным сердечником
- 3 патрон с трассирующей пулей
- 4 холостой патрон

№9

Неполная разборка автомата АК-74М предназначена для

- 1 при переходе на новую смазку
- 2 чистки при сильном загрязнении
- 3 при ремонте
- 4 смазки
- 5 чистки после нахождения его под дождём или в снегу
- 6 чистки

№10

Варианты разборки автомата АК-74М

- 1 полная
- 2 частичная
- 3 неполная
- 4 капитальная

№11

Порядок неполной разборки автомата АК-74М

- 1 отделить затвор от затворной рамы
- 2 отделить затворную раму с затвором
- 3 вынуть пенал с принадлежностью
- 4 отделить шомпол
- 5 отделить магазин
- 6 отделить крышку ствольной коробки
- 7 произвести контрольный спуск
- 8 отделить газовую трубку со ствольной накладкой
- 9 отделить возвратный механизм
- 10 отделить дульный тормоз-компенсатор

Ответ: _ _ _ _ _

№12

Порядок неполной разборки автомата АК-74М

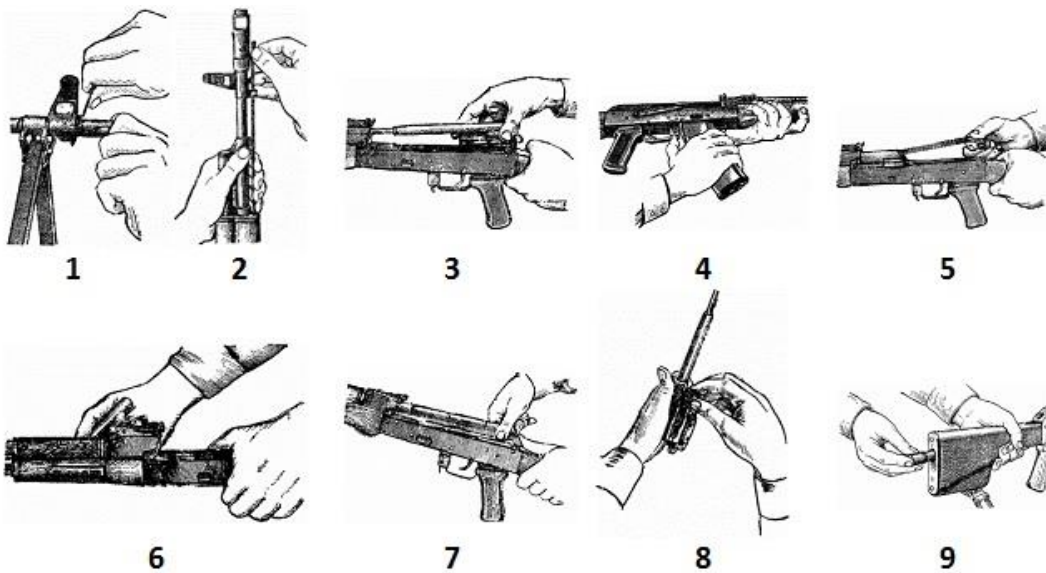

Ответ: _____

№13

Номер "4" - это:



Ответ: _____

№14

На лезвии штык-ножа имеется

- 1 два отверстия
- 2 пила
- 3 одно отверстие
- 4 режущая кромка

№15

Принадлежности пенале автомата АК-74М

- 1 ершик
- 2 запасная пружина
- 3 отвертка
- 4 выколотка
- 5 протирка

№16

Чистка и смазка автомата АК-74М производится

- 1 при подготовке к стрельбе
- 2 после наряда и занятий в поле без стрельбы
- 3 в боевой обстановке и на длительных учениях
- 4 после стрельбы боевыми и холостыми патронами
- 5 если автомат не применялся, не реже 2-х раз в неделю

№17

Варианты положение для стрельбы с места из автомата АК-74М

- 1 стоя
- 2 на коленях
- 3 лежа
- 4 сбоку
- 5 с колена

№18

Варианты удержания автомата АК-74М при переползании

- 1 правой рукой за цевье
- 2 правой рукой за ремень у верхней антабки
- 3 правой рукой за ствольную коробку
- 4 правой рукой за ствол

№19

Параметры учитываемые автоматчиком при стрельбе из автомата АК-74М

- 1 баллистические
- 2 топографические
- 3 психические
- 4 метеорологические

№20

Относительная влажность воздуха соответствующая нормальным условия при стрельбе из АК-74М (в %)

- 1 55
- 2 45
- 3 60
- 4 50

№21

Действия, категорически запрещенные при проведении занятий по огневой подготовке

- 1 открывать и вести огонь неисправными боеприпасами
- 2 открывать и вести огонь при поднятом белом флаге на командном пункте и укрытиях
- 3 трогать неразорвавшиеся гранаты, другие взрывоопасные предметы и средства имитации
- 4 открывать и вести огонь из неисправного оружия

№22

Военнослужащим, при проведении занятий по огневой подготовке, в случае поднятия белого флага на командном пункте или на блиндаже, а также подачи из блиндажа другого установленного сигнала о прекращении огня, необходимо

Ответ: _____

Ключи

№	Вариант теста №1	Балл
1	1	1
2	2, 3	1
3	3	1
4	3	1
5	2	1
6	2	1
7	4	1
8	2	1
9	4, 6	1
10	1, 3	1
11	5, 7, 3, 4, 10, 6, 9, 2, 1, 8	1
12	4, 9, 2, 1, 7, 5, 3, 8, 6.	1
13	затворная рама с газовым поршнем	1
14	2, 3, 4	1
15	1, 3, 4, 5	1
16	1, 2, 3, 4	1
17	1, 3, 5	1
18	1, 2	1
19	1, 2, 4	1
20	4	1
21	1, 2, 4	1
22	немедленно прекратить стрельбу	1

Тема 2.5. Тактическая подготовка

№1

Варианты передвижения солдата в пешем порядке в бою

- 1 ускоренный шаг
- 2 бег
- 3 перебежки
- 4 переползания
- 5 перепрыжки

№2

Варианты передвижения, применяющиеся для преодоления участков местности, скрытых от наблюдения и поражения огнем противника

Ответ: _____

№3

Вариант бега, применяющийся при перебежках, при беге из укрытия к боевым и транспортным машинам

- 1 медленный
- 2 средний темп
- 3 быстрый

№4

Длина средней перебежки (в шагах)

- 1 20-40
- 2 30-50
- 3 40-60
- 4 50-70

№5

Вариант переползания



Ответ: _____

№6

Метод перемещения групп в бою, при котором в первой фазе - №1 и №3 прикрывают, №2 перемещается; во второй фазе - №2 залёг, сделал прицельный выстрел или очередь и крикнул напарникам о готовности прикрывать их перемещение; в третьей фазе - №2 прикрывает, №1 и №3 перемещаются

- 1 перемещение в "ДВОЙКЕ"
- 2 перемещение в "ТРОЙКЕ" вариант "Рога"
- 3 перемещение в "ТРОЙКЕ" вариант "Два-один"
- 4 перемещение в "ТРОЙКЕ" вариант "Полхода"

№7

Пространство между верхним краем окопа и нижним краем насыпи фортификационного сооружения, называется

Ответ: _____

№8

Величина "-Д" окопа для стрельбы лежа равна (в см)

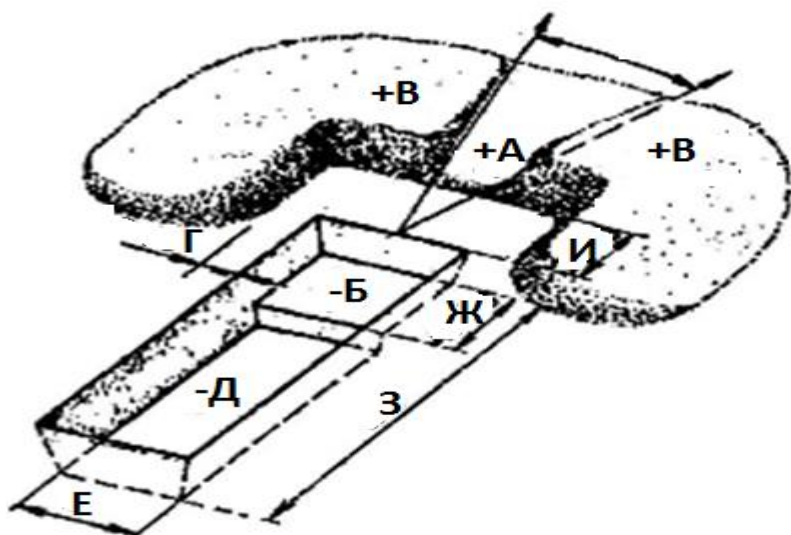

- 1 -30
- 2 -20
- 3 -30
- 4 -60

№9

Величина "-Е" окопа для стрельбы с колена равна (в см)

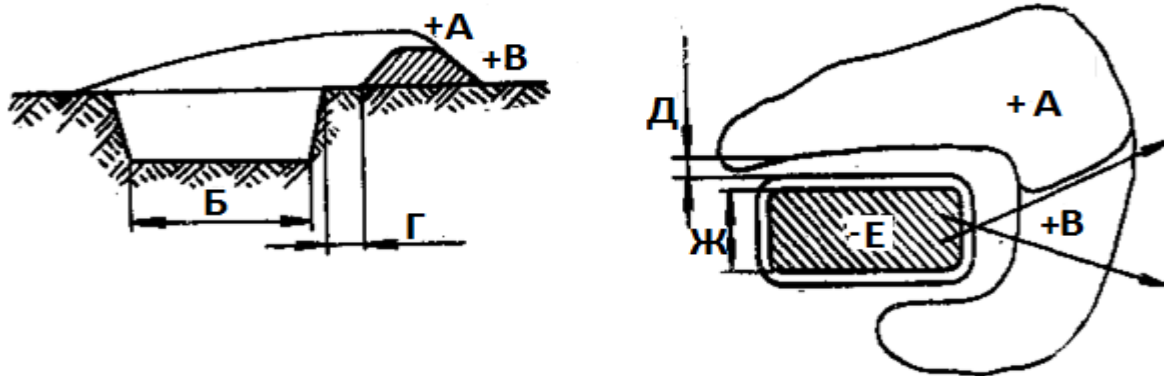

- 1 ○ -60
- 2 ○ -50
- 3 ○ -110
- 4 ○ -40

№10

Величина "-Е" окопа для стрельбы стоя равна (в см)

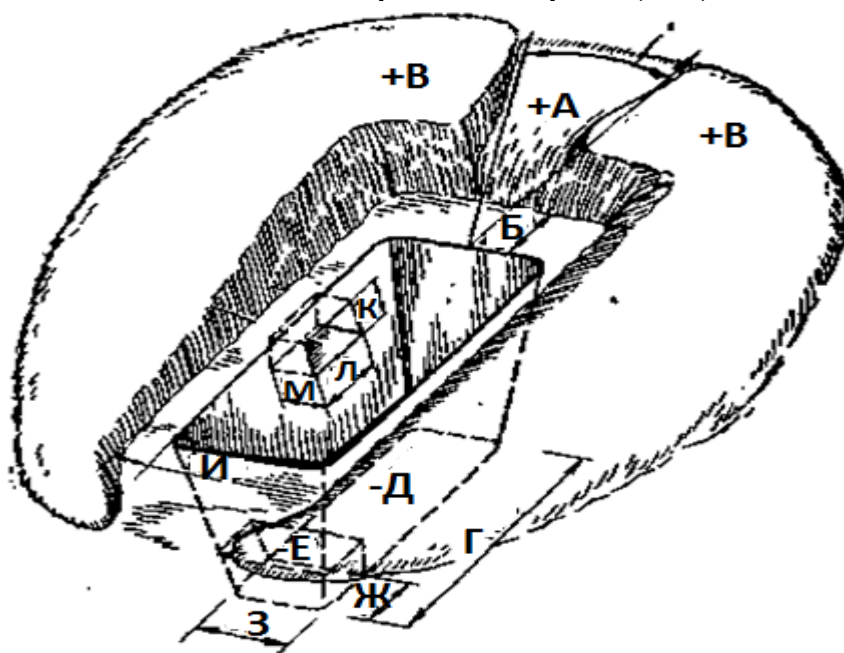

- 1 ○ -80
- 2 ○ -60
- 3 ○ -90
- 4 ○ -70

№11

Данные, которые указываются наблюдателем на посту в журнале для ведения наблюдения

- 1 время наблюдения
- 2 где и что замечено
- 3 кому и когда доложено
- 4 ответ командира(начальника)

№12

Зона, намечающаяся в пределах видимости выделяющихся местных предметов

- 1 ближняя
- 2 средняя
- 3 дальняя
- 4 максимальная

№13

Военнослужащий, обязанности которого своевременно выявить и доложить о начале атаки противника, называется

Ответ: _____

№14

Оборудование поста для ведения наблюдения

- 1 журнал наблюдений
- 2 часы
- 3 средства связи
- 4 огнестрельное оружие

Ключи

№	Вариант теста №1	Балл
1	1, 2, 3, 4	1
2	ускоренный шаг или бег	1
3	3	1
4	1	1
5	на боку	1
6	2	1
7	берма	1
8	1	1
9	1	1
10	1	1
11	1, 2, 3	1
12	3	1
13	наблюдателя	1
14	1, 2, 3	1

Тема 2.6. Радиационная, химическая и биологическая защита

№1

Для сохранения боеспособности личного состава и обеспечения выполнения боевых задач в условиях применения противником оружия массового поражения, применяют по команде или самостоятельно

Ответ: _____

№2

Классификация индивидуальных средств защиты по принципу защитного действия

- 1 общевойсковые и промышленные
- 2 индивидуальные и коллективные
- 3 фильтрующие и изолирующие
- 4 табельные и подручные

№3

Средства индивидуальной защиты фильтрующего типа

- 1 Р-2
- 2 ОКЗК
- 3 ОЗК
- 4 ИП-5

№4

Средства индивидуальной защиты изолирующего типа

- 1 ПМК-3
- 2 ОЗК-Ф
- 3 КЗП
- 4 Л-1

№5

Средство индивидуальной защиты органов дыхания

- 1 ПМК-2
- 2 АИ-3-1вс
- 3 ОФ
- 4 ОЗК

№6

Средство индивидуальной защиты кожи

- 1 Р-2
- 2 ИПП-11
- 3 ОПФ
- 4 Л-1

№7

Средство индивидуальной защиты глаз

- 1 ПМК-2
- 2 АИ-3-1вс
- 3 ОФ
- 4 ОЗК

№8

Медицинское средство индивидуальной защиты

- 1 ПМК-2
- 2 АИ-3-1вс
- 3 ОФ
- 4 ОЗК

№9

Поражающие факторы оружия массового поражения, воздействующие на организм через органы дыхания

- 1 отравляющие вещества
- 2 радиоактивная пыль
- 3 биологические средства
- 4 сильнодействующие ядовитые вещества
- 5 светового излучения ядерного взрыва

№10

Номер "9" противогаза ПМК-2



Ответ: _____

№11

Составная часть противогаза ПМК-2, предназначенная для закрепления лицевой части

Ответ: _____

№12

Составная часть противогаза ПМК-2, предназначенная для предотвращения плотного прилегания чехла к входному отверстию в дне коробки

Ответ: _____

№13

Положение, при котором противогаз надет на лицо военнослужащего, называется

- 1 походное
- 2 наготове
- 3 боевое

№14

Норматив надевания противогаза на себя из положения "наготове" на оценку "отлично" (в секундах)

- 1 5
- 2 6
- 3 7
- 4 8
- 5 9

№15

Состав общевоинского защитного комплекта (ОЗК), где "1" - это

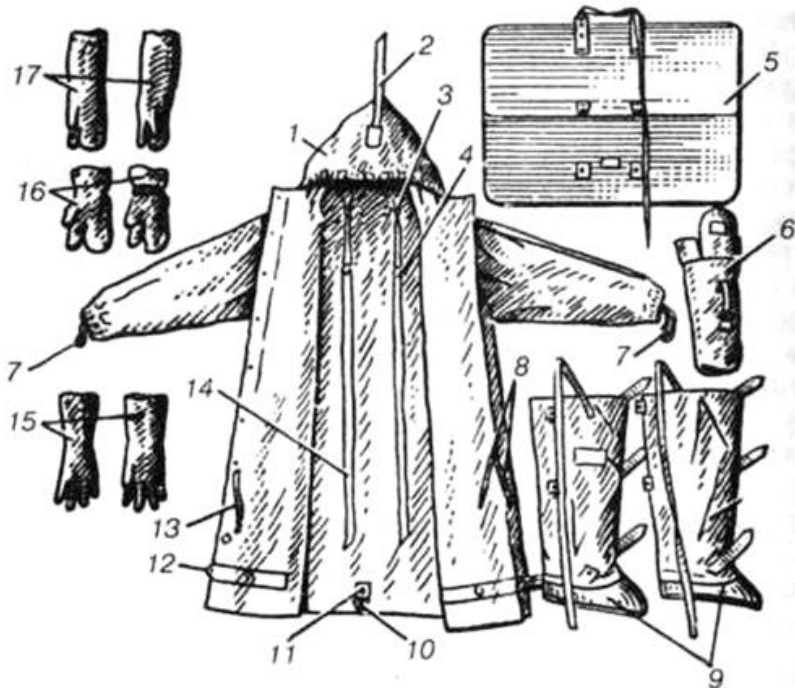

Ответ: _____

№16

Положение ОЗК представленное на картинке



Ответ: _____

№17

Последовательность действий военнослужащего по команде "Газы" или по сигналу "Химическая тревога"

- 1 снять стальной шлем и головной убор
- 2 устранить перекосящиеся маски, если они образовались
- 3 закрыть глаза и задержать дыхание
- 4 надеть противогаз
- 5 сделать полный выдох
- 6 при необходимости положить оружие
- 7 открыть глаза и возобновить дыхание

Ответ: _ _ _ _ _

№18

Команда или сигнал, по которым переводят противогаз в боевое положение

- 1 "Газы, плащи"
- 2 "Газы"
- 3 "Плащ в рукава, чулки, перчатки надеть. Газы"
- 4 "Защитный костюм надеть. Газы"
- 5 "Химическая тревога"

№19

Обезвреживание или удаление радиоактивных веществ с зараженных объектов с целью предупреждения заражения людей

- 1 дегазация
- 2 дезактивация
- 3 дезинфекция
- 4 санитарная обработка

№20

Антидот из аптечки индивидуальной применяется при поражении

- 1 ипритами

- 2 фосфорорганическими веществами
- 3 дифосгеном
- 4 адамситом

№21

Промедол - это

- 1 анальгетик
- 2 антидот при поражении от ФОВ
- 3 радиозащитное средство
- 4 антибиотик
- 5 противорвотное средство

№22

Возможное средство защиты от проникающей радиации, вызванной ядерным взрывом

- 1 изолирующий противогаз
- 2 фильтрующий противогаз
- 3 общевойсковой защитный комплект (ОЗК)
- 4 перекрытие из твердых плотных материалов

№23

Назначение респираторов – защита органов дыхания от

- 1 паров отравляющих веществ и газов
- 2 аэрозолей (пыли) РВ, БС, ядовитых дымов
- 3 малых концентраций отравляющих веществ
- 4 высоких концентраций отравляющих веществ

№24

Факторы, определяющие продолжительность пребывания в средствах индивидуальной защиты

- 1 температура окружающей среды и физическая нагрузка
- 2 температура окружающей среды и влажность воздуха
- 3 физическая нагрузка и влажность воздуха
- 4 влажность воздуха и скорость ветра

№25

Создатель первого угольного противогаза

- 1 К.Э. Циолковский
- 2 М.В. Ломоносов
- 3 Н.Д. Зелинский
- 4 М.В. Фрунзе

Ключи

№	Вариант теста №1	Балл
1	средства индивидуальной защиты	1
2	3	1
3	1, 2	1
4	3, 4	1
5	1	1
6	4	1
7	3	1
8	2	1
9	1, 2, 3, 4	1
10	фильтрующе-поглощающая коробка	1
11	наголовник	1
12	решетка	1
13	3	1
14	1	1
15	защитный плащ ОП-1М	1
16	"наготове"	1
17	3, 6, 1, 4, 5, 7, 2	1
18	2, 5	1
19	2	1
20	2	1
21	1	1
22	4	1
23	2	1
24	1	1
25	3	1

Раздел 3. Основы медицинских знаний и оказание первой помощи

№1

Последовательность действий по спасению жизни и сохранению здоровья пострадавшего

- 1 принять меры по устранению опасных для жизни состояний
- 2 применение средств индивидуальной защиты спасателем
- 3 срочная оценка состояния пострадавшего
- 4 придание пострадавшему безопасного положения
- 5 позвать на помощь, организовать вызов медицинской бригады
- 6 устранение причины воздействия угрожающих факторов
- 7 не оставлять пострадавшего без внимания до прибытия медицинской бригады

Ответ: _ _ _ _ _

№2

Способы остановки капиллярного кровотечения

- 1 наложение повязки
- 2 придание конечности возвышенного положения
- 3 наложение давящей повязки
- 4 пальцевое прижатие артерий

№3

Кровотечение, при котором кровь сочится по всей поверхности раны

- 1 артериальное
- 2 венозное
- 3 капиллярное

№4

Стойкое смещение суставных поверхностей с нарушением целостности капсульно-связочного аппарата сустава, называется

Ответ: _____

№5

Повторное время наложения жгута не должно превышать (в мин)

- 1 60
- 2 90
- 3 30
- 4 45

№6

Последовательность этапов умирания

- 1 клиническая смерть
- 2 биологическая смерть
- 3 агония
- 4 предагония
- 5 терминальная пауза

Ответ: _ _ _ _ _

№7

Поздние признаки биологической смерти

- 1 высыхание и помутнение роговицы
- 2 симптом "кошачьего глаза"
- 3 трупные пятна
- 4 трупное окоченение

№8

Буква "А" в сердечно-легочной реанимации означает

- 1 восстановление проходимости дыхательных путей
- 2 поддержание дыхания
- 3 поддержание кровообращения
- 4 лечение фибрилляции

№9

Последовательность букв сердечно-легочной реанимации для детей

- 1 "В"
- 2 "с"
- 3 "А"

Ответ

: — — —

№10

Элементы цепи выживания при остановке кровообращения

- 1 введение лекарственных препаратов
- 2 лечение больных в постреанимационном периоде
- 3 немедленная дефибрилляция
- 4 немедленное начало компрессий грудной клетки

№11

Последовательность базовых реанимационных мероприятий у младенцев

- 1 безопасно приблизиться к пострадавшему
- 2 вызвать скорую помощь
- 3 оценить дыхание
- 4 выполнить искусственную вентиляцию лёгких
- 5 оценить сознание
- 6 восстановить проходимость дыхательных путей
- 7 призвать на помощь
- 8 выполнить компрессии грудной клетки

Ответ: — — — — — — — —

№12

Показания для прекращения базовых реанимационных мероприятий

- 1 появление признаков жизни (самостоятельное дыхание, движения и др.)
- 2 неэффективность реанимационных мероприятий в течение 30 мин
- 3 усталость спасателя
- 4 смена спасателя медицинскими работниками

№13

Эффективная интенсивность (частота) компрессий грудной клетки (в мин)

- 1 100-120
- 2 60-80
- 3 110-130
- 4 130-150

№14

В результате проведения базовых реанимационных мероприятий вы оживили человека, он дышит, но без сознания. Ваши дальнейшие действия

- 1 вызвать помощь
- 2 ввести внутривенно 1 мг атропина
- 3 перевести пострадавшего в безопасное положение
- 4 наложить электроды автоматического наружного дефибриллятора

№15

Объем первой помощи при обструкции дыхательных путей инородным телом у взрослого

- 1 сердечно-легочная реанимация
- 2 5 ударов по спине
- 3 5 толчков в грудную клетку
- 4 5 толчков в живот

№16

Признаки наступления синкопе при утоплении:

- 1 кожные покровы резко бледны и холодны; изо рта и носа пенистых выделений нет
- 2 кожа резко цианотична; вены, особенно шеи и конечностей, набухшие; изо рта и носа пенистые выделения (их количество увеличивается при сдавливании груди)
- 3 кожа цианотична, но вены не набухшие; непенистая жидкость может выделяться в большом количестве при надавливании на область желудка

№17

Последовательность действий при травматической ампутации конечности

- 1 транспортировать пострадавшего в медицинскую организацию
- 2 наложить на культю асептическую повязку и провести иммобилизацию
- 3 ввести обезболивающее средство
- 4 ампутированную конечность уложить в целлофановый пакет и обложить льдом
- 5 произвести временную остановку кровотечения

Ответ: _ _ _ _ _

№18

Последовательность оказания первой помощи пораженному биологическим оружием

- 1 применить антибактериальное средство из индивидуальной аптечки
- 2 надеть средства индивидуальной защиты
- 3 провести полную санитарную обработку
- 4 эвакуировать из зоны поражения

Ответ: _ _ _ _ _

№19

Относительные признаки перелома

- 1 припухлость конечности в месте травмы
- 2 боль в месте предполагаемого перелома, усиливающаяся при пальпации
- 3 нарушение функции поврежденной конечности в виде ограничения или невозможности движений
- 4 деформация конечности

№20

Положение пострадавшего для транспортировки при травмах головы и шеи

- 1 на спине
- 2 на животе
- 3 сидя
- 4 позиция свободная

№21

Способ переноски пораженного на носилках по лестнице вниз

- 1 ногами вперед
- 2 головой вперед
- 3 не имеет значения

№22

Повязка, которая является началом любой бинтовой повязки, а также может быть самостоятельной повязкой при наложении на небольшие раны, называется

Ответ: _____

№23

Степень ожога при обугливание кожи

- 1 I
- 2 II
- 3 III
- 4 IV

Ключи

№	Вариант теста №1	Балл
1	2, 6, 3, 5, 4, 1, 7	1
2	1, 2	1
3	3	1
4	ВЫВИХ	1
5	3	1
6	4, 5, 3, 1, 2	1
7	3, 4	1
8	1	1
9	3, 1, 2	1
10	2, 3, 4	1
11	1, 5, 7, 3, 2, 6, 4, 8	1
12	1, 3, 4	1
13	1	1
14	3	1
15	2, 3, 4	1
16	1	1
17	5, 3, 2, 4, 1	1
18	1, 2, 4, 3	1
19	1, 2, 3	1
20	1	1
21	1	1
22	циркулярная	1
23	4	1

7. Комплект индивидуальных заданий

Раздел 1. Чрезвычайные ситуации мирного и военного времени, организация защиты населения

Подготовка реферата на тему (индивидуальное задание):

- Протекание чрезвычайной ситуации на производстве продовольственных товаров, на транспорте, электростанциях, при транспортировке, хранении и эксплуатации различной продукции и их последствия для человека, производственной и бытовой среды (индивидуальные задания по каждой чрезвычайной ситуации).

- Опасность вооруженных конфликтов для мирного населения сегодня.
- Поражающие факторы пожаров и первичные средства пожаротушения.
- Характеристика основных видов современного терроризма.
- Спасательные службы, организованные в учреждениях и на предприятиях.

Составить краткий конспект по темам:

- Проведение инструктажа по технике безопасности на рабочем месте (кратко сформулировать перечень своих обязанностей в области безопасности в соответствии со своей будущей профессией).
- Отражение проблем безопасности жизнедеятельности в Конституции Российской Федерации, основах законодательства об охране труда, трудовом кодексе Российской Федерации.
- Алгоритмы действия в чрезвычайных ситуациях природного, техногенного и военного характера.

Раздел 2. Основы военной службы

Изучение основной и дополнительной литературы, Интернет-источников по следующим темам:

- Общевоинские уставы.
- Огневая подготовка.
- Тактическая подготовка.
- Радиационная, химическая и биологическая защита.

Подготовка презентации на тему (индивидуальное задание):

- Огневая подготовка. АК-74М.
- Требования безопасности при проведении занятий по огневой подготовке.
- Требования к выбору, обустройство и маскировка места для ведения наблюдения. Обязанности наблюдателя.
- Средства индивидуальной и коллективной защиты.

Раздел 3. Основы медицинских знаний и оказание первой медицинской помощи

Изучение основной и дополнительной литературы, Интернет-источников по следующим темам:

- Первая помощь при травмах и кровотечениях.
- Базовые реанимационные мероприятия.
- Первая помощь при ранениях, несчастных случаях и заболеваниях.

8. Комплект задач

Раздел 1. Чрезвычайные ситуации мирного и военного времени, организация защиты населения.

1. Вы находитесь в здании, которое охвачено огнем. Ваши действия?

Ответ:

- Пригнуться как можно ниже, стараясь выбраться из здания как можно быстрее.
- Обмотать лицо влажными тряпками или одеждой, чтобы дышать через них.
- Если в здании пожар, а перед вами закрытая дверь, предварительно потрогайте ручку тыльной стороной ладони. Если она не горячая, откройте дверь и проверьте, есть ли в соседнем помещении дым или огонь, после этого проходите. Если ручка двери или сама дверь горячая, никогда не открывайте ее.
- Если вы не можете выбраться из здания, необходимо подать сигнал спасателям, кричать при этом следует только в крайнем случае, т.к. вы можете задохнуться от дыма. Лучше всего размахивать из окна каким-либо предметом или одеждой.

2. Вы находитесь в многоэтажном торговом центре. Прогремел взрыв. Вы оказались под завалом. Ваши действия?

Ответ:

- Не старайтесь самостоятельно выбраться.
- Постарайтесь укрепить "потолок" находящимися рядом обломками мебели и здания.
- Отодвиньте от себя острые предметы.
- Если у вас есть мобильный телефон – позвоните спасателям по телефону "112".
- Закройте нос и рот носовым платком и одеждой, по возможности намоченными.
- Стучите с целью привлечения внимания спасателей, лучше по трубам.
- Кричите только тогда, когда слышали голоса спасателей – иначе есть риск задохнуться от пыли.
- Ни в коем случае не разжигайте огонь.
- Если у вас есть вода, пейте как можно больше.

3. Вы находитесь в многоэтажном торговом центре. Прогремел взрыв. Ваши действия?

Ответ:

- Упасть на пол, закрыв голову руками и поджав под себя ноги
- Как можно скорее покинуть это здание и помещение
- Ни в коем случае не пользоваться лифтом

4. Вы находитесь на своем рабочем месте. Вам поступила угроза в письменном виде. Ваши действия?

Ответ:

Важно сохранить записку в неприкосновенности, не оставляя на ней отпечатков своих пальцев, не делая на тексте никаких пометок. Не следует расширять круг лиц, знающих о поступлении угрозы. Необходимо незамедлительно передать материалы представителям милиции.

5. Вы находитесь на своем рабочем месте. По средствам телефонной связи вы получили угрозу от террористов. Ваши действия?

Ответ:

Включить звукозаписывающее устройство. Если такой возможности нет, надо запомнить содержание угрозы, уточнить требования. По ходу разговора запомнить особенности речи преступника: характер голоса, темп и манеру речи, особенности произношения. Обратит внимание на звуковой фон во время разговора, зафиксировать время начала и конца разговора.

Не следует расширять круг лиц, знающих о поступлении угрозы. Необходимо незамедлительно передать материалы представителям милиции.

6. Вы в качестве пассажира передвигаетесь в легковом автомобиле. На встречную полосу выехало другое транспортное средство. Лобовое столкновение неизбежно. Ваши действия?

Ответ:

При неизбежности удара защитите голову. Если автомобиль идет на малой, до 60 км/ч, скорости, вдавитесь в сиденье и упритесь руками в рулевое колесо, переднее сиденье или «торпеду». Если скорость велика ремней безопасности нет, то лучше всего: водителю — прижаться грудью к рулевому колесу; пассажиру на переднем сиденье — закрыть голову руками и завалиться на бок; пассажиру на заднем сиденье — упасть на пол. После аварии незамедлительно окажите первую медицинскую помощь пострадавшим. И это должно быть сделано не позднее первых 20, от силы 30 минут. Иначе будет поздно. Надо иметь в виду, что водитель и пассажиры чаще всего получают ранения головы, конечностей и грудной клетки от ударов конструкциями дверей, рулевой колонки, передней стенкой кузова и ветровым стеклом. Дополнительные травмы наносят предметы, находящиеся в машине. Пешеходы наибольшее

повреждения получают от ударов бамперами, крыльями, фарами и капотом. Около 60 % всех ранений — результат вторичного удара о дорожное полотно, бордюрный камень.

7. Вы в качестве пассажира передвигаетесь в легковом автомобиле. На мосту транспортное средство попадает в ДТП и оказывается в водоеме. Ваши действия?

Ответ:

Дождитесь заполнения салона водой наполовину и более, задержите дыхание и выныривайте через дверь или разбитое окно. Не бойтесь — автомобиль почти всегда становится на дно колесами, так как нижняя часть у него тяжелее, а салон поддерживает воздух, оставшийся в нем. Попытка открыть дверь при незаполненном водой салоне может привести к гибели из-за сильного потока воды. Если автомобиль долго не тонет, можно выбраться через окна.

8. Корабль, на котором вы путешествовали, потерпел крушение. Вы оказались в воде в плавательном спасательном средстве. Ваши действия?

Ответ:

Примите таблетки от морской болезни. Чтобы сберечь тепло, на шлюпке держитесь ближе к другим пострадавшим, делайте физические упражнения. В открытом море, если нет обоснованной надежды достичь берега или выйти на судовые пути, старайтесь держаться вместе с другими шлюпками вблизи места гибели судна. Держите ноги по возможности сухими. Регулярно поднимайте ноги и двигайте ими для снятия отека. Никогда не пейте морскую воду. Сохраняйте жидкость в организме, сокращая бесполезные движения. Для сокращения потоотделения днем увлажняйте одежду, а для снижения температуры внутри плота смачивайте водой его наружную оболочку. Употребляйте в день не более 500—600 мл воды, разделив их на многочисленные малые дозы с самой большой дозой вечером. Питайтесь только аварийным запасом пищи. Сохраняйте дымовые шашки до момента, когда появится реальная возможность того, что их заметят. Не применяйте шашки все вместе в надежде обнаружить себя, поручите их применение одному человеку. Не паникуйте! Помните, что без питья средний взрослый человек может оставаться в живых от 3 до 10 дней. При рационе 500—600 мл воды в сутки разумно действующий взрослый человек способен продержаться даже в тропиках не меньше 10 дней без серьезных изменений в организме. Без пищи можно прожить месяц и более.

9. Корабль, на котором вы путешествовали, потерпел крушение. Вы оказались в воде. Спасательные плавательные средства были повреждены и тоже затонули. Ваши действия?

Ответ:

Находясь в воде, подавайте сигналы свистком или поднятием руки. Двигайтесь как можно меньше, чтобы сохранить тепло. Потеря тепла в воде происходит в несколько раз быстрее, чем на воздухе, поэтому движения даже в теплой воде должны быть сведены к тому, чтобы только держаться на плаву. В спасательном жилете для сохранения тепла сгруппируйтесь, обхватите руками с боков грудную клетку и поднимите бедра повыше, чтобы вода меньше омывала область паха. Этот способ увеличит расчетный срок выживания в холодной воде почти на 50%. Если на Вас нет спасательного жилета, поищите глазами какой-нибудь плавающий предмет и ухватитесь за него, чтобы было легче держаться на плаву до прибытия спасателей. Отдыхайте, лежа на спине.

10. Вы находитесь на борту корабля. В нижнем отсеке палубы раздался взрыв. Судно медленно начало уходить под воду. Капитан отдал приказ на высадку с судна. Ваши действия?

Ответ:

При высадке с судна выполняйте указания членов экипажа и соблюдайте следующие правила: - в первую очередь в шлюпках предоставляются места женщинам, детям, раненым и старикам; - перед посадкой в шлюпку или на спасательный плот наденьте на себя побольше одежды, а сверху — спасательный жилет. Если есть возможность, погрузите в шлюпку одеяла, дополнительную одежду, аварийное радио, питьевую воду и еду; - если вы вынуждены прыгать с борта корабля в воду, то желательно с высоты не более пяти метров, закрыв рот и нос одной рукой, второй крепко держась за жилет; - так как в воде с каждым движением увеличиваются потери тепла, плывите только к спасательному средству; - после погрузки на спасательное средство надо отойти на безопасное расстояние от тонущего судна (не менее 100 м).

11. Вы находитесь в самолете, который совершает посадку. В хвостовой части воздушного судна раздался взрыв. Вы слышите оглушительный рев, возникли звон в ушах и боли в кишечнике, салон наполнился пылью и туманом. Ваши действия?

Ответ:

Не дожидаясь команды, немедленно наденьте кислородную маску. Не пытайтесь оказать кому-либо помощь до того, как сами наденете маску, даже если это ваш ребенок: если вы не успеете помочь себе и потеряете сознание, вы оба окажетесь без кислорода. Сразу же после надевания маски пристегните ремни безопасности и подготовьтесь к резкому снижению.

Освободите карманы от острых предметов, согнитесь и плотно сцепите руки под коленями (или

схватитесь за лодыжки). Голову уложите на колени или наклоните ее как можно ниже. Ноги уприте в пол, выдвинув их как можно дальше, но не под переднее кресло. В момент удара максимально напрягитесь и подготовьтесь к значительной перегрузке. Ни при каких обстоятельствах не покидайте своего места до полной остановки самолета, не поднимайте панику. При аварийной посадке на воду преждевременно надутый спасательный жилет может помешать вам выбраться из салона.

11. Вы едите в поезде. В одном из вагонов произошел сильный пожар. Ваши действия?

Ответ:

Закройте окна, чтобы ветер не раздувал пламя, и уходите от пожара в передние вагоны. Если это невозможно — идите в конец поезда, плотно закрывая за собой все двери. Прежде чем выйти в коридор, подготовьте защиту для дыхания: шапки, шарфы, куски ткани, смоченные водой. Не зарывайте о том, что при пожаре материал отделки вагона может выделять токсичные, опасные для жизни газы. Не используйте стоп-кран в местах, где затруднена эвакуация, например на мостах, в туннелях, в местах с крутыми откосами.

12. Вы находитесь в поезде, который терпит аварию и сходит с рельс при экстренном торможении. Ваши действия?

Ответ:

Закрепитесь, чтобы не упасть. Для этого схватитесь за поручни и упритесь ногами в стену или сиденье. Безопаснее всего опуститься на пол вагона. После первого удара не расслабляйтесь, пока не станет окончательно ясно, что движения больше не будет.

Сразу после аварии быстро выбирайтесь из вагона через дверь или окна (аварийные выходы), так как высока вероятность пожара. При необходимости разбейте окно тяжелым подручным предметом. При покидании вагона через аварийный выход выбирайтесь только не левую сторону железнодорожного пути. Оказавшись снаружи, немедленно включайтесь в спасательные работы, при необходимости помогите другим пассажирам разбить окна, вытаскивайте пострадавших.

Если при аварии разлилось топливо, отойдите от поезда на безопасное расстояние, т.к. возможен пожар и взрыв. Если токонесущий провод оборван и касается земли, удаляйтесь от него прыжками или короткими шажками, чтобы обезопасить себя от шагового напряжения (опасное расстояние от провода — 2 м при сухой земле, 30 м — при влажной).

13. Вы проживаете по соседству с гидродинамическим сооружением (плотина). В средствах массовой информации объявили о прорыве плотины. Ваши действия?

Ответ:

- получив сигнал, надо немедленно эвакуироваться на ближайшие возвышенные участки;
- в безопасном месте находиться до тех пор, пока не спадет вода или не получено сообщение, что опасность миновала;
- при возвращении на прежние места следует остерегаться оборванных проводов;
- не употреблять продукты, которые находились в контакте с водными потоками;
- воду из открытых колодцев не брать;
- прежде чем войти в дом, надо внимательно осмотреть его и убедиться, что нет опасности разрушения. Перед входом в здание обязательно проветрить его;0
- спичками не пользоваться — возможно присутствие газа;
- принять все меры для просушивания здания, полов и стен; убрать весь влажный мусор.

14. Находясь на своем рабочем месте, вы обнаружили пожар в одном из подсобных помещений. В здании находятся люди. Какие мероприятия необходимо провести?

Ответ:

1. Сообщение о пожаре;
2. Эвакуация людей, порядок эвакуации при различных вариантах;
3. Эвакуация материальных ценностей;
4. Пункты размещения эвакуированных и материальных ценностей;
5. Отключение электроэнергии;
6. Тушение пожара до прибытия пожарных (локализации и ликвидации);
7. Встреча подразделений пожарной.

15. На химическом заводе на ваших глазах рабочий оказался под воздействием АХОВ. Ваши действия?

Ответ:

Надо как можно скорее прекратить воздействия АХОВ, для этого необходимо надеть на пострадавшего противогаз и вынести его на свежий воздух, обеспечить полный покой и создать тепло. Расстегнуть ворот, ослабить поясной ремень. При возможности снять верхнюю одежду, которая может быть заражена парами хлора, сероводорода, фосгена или другого вещества. Далее специфическая помощь в зависимости

от вида АХОВ.

16. Задача. Вы находитесь в не дома. Услышали объявление об аварии на АЭС с выбросом радиоактивных веществ. Ваши действия?

Ответ:

- применение индивидуальных средств защиты (респиратор, плащ, сапоги, перчатки);
- не садитесь на землю, скамейки, не курите, не раздевайтесь;
- обязательно полейте водой двор (ветер поднимает пыль возле вашего дома);
- при возвращении с улицы домой обмойте или оботрите мокрой тряпкой обувь, верхнюю одежду вытряхните и почистите влажной щеткой, веником.
- лицо, руки, шею тщательно обмойте, рот прополощите 0,5 % раствором питьевой соды.

17. Вы находитесь дома. По телевидению объявили об аварии на АЭС с выбросом радиоактивных веществ. Ваши действия?

Ответ:

- включите остальные технические средства вещания (радио, репродуктор радиотрансляции) и слушайте сообщения и распоряжения органа управления по делам ГОЧС или местных органов власти;
- закройте окна, двери, зашторьте их плотной тканью или одеялом;
- закройте вентиляционные люки, отдушины, заклейте щели в оконных рамах;
- уберите продукты в холодильник или другие надежные для защиты места;
- создайте запас воды;
- проинформируйте соседей об услышанном вами сообщении.

Раздел 2. Основы военной службы

1. Выполнение строевых приемов на месте без оружия.

2. Вы являетесь военнослужащим ВС РФ. Командир подал команду: «Газы». Ваши действия.

1. Задержать дыхание, закрыть глаза, при необходимости положить оружие; снять стальной шлем и головной убор;
2. Вынуть противогаз, взять в каждую руку по две боковые лямки (лобная лямка висит свободно), растянуть их в стороны, зафиксировать подбородок в нижнем углублении обтюлятора и движением рук вверх и назад натянуть наголовник на голову;
3. Сделать полный выдох, открыть глаза и возобновить дыхание;
4. Устранить перекося маски, подвороты обтюлятора и лямок наголовника, если они образовались; убедиться в том, что обтюратор плотно прилегает к лицу как в состоянии покоя, так и при резких движениях головой в стороны и вверх-вниз.

3. Вы являетесь военнослужащим ВС РФ. Командир подал команду: «Газы, плащи». Ваши действия.

Последовательность действий:

1. закрыть глаза и задержать дыхание;
2. положить оружие;
3. снять стальной шлем и головной убор;
4. надеть противогаз;
5. сделать выдох;
6. открыть глаза и возобновить дыхание;
7. раскрыть чехол плаща;
8. отвести руки назад и взявшись за полы накинуть плащ на плечи;
9. надеть капюшон на голову;
10. запахнуть полы плаща;
11. присесть или прилечь и прикрыть плащом обмундирование, обувь, головной убор, стальной шлем и оружие для предохранения их от заражения.

4. Вы являетесь военнослужащим ВС РФ. Командир подал команду: «Плащ в рукава, чулки, перчатки надеть. Газы». Ваши действия.

Последовательность действий:

1. положить оружие;
2. надеть чулки;
3. застегнуть хлястики и завязать тесьмы на поясном ремне (чулки не путать местами, они бывают правые и левые, хлястики должны застегиваться наружу, а тесьмы проходить по наружной стороне бедер, если чулки одеть неправильно, то тесьмы будут мешать ходить, а хлястики будут расстегиваться);
4. надеть противогаз и ОКЗК;
5. надеть стальной шлем;

6. вынуть из чехла и надеть перчатки, заправив рукава ОКЗК под краги;
7. надеть плащ в рукава;
8. петли на низках рукавов надеть на большие пальцы поверх перчаток;
9. надеть капюшон на стальной шлем и застегнуть плащ;
10. взять оружие.

5. Вы являетесь военнослужащим ВС РФ. Командир подал команду: «Защитный костюм надеть. Газы». Ваши действия.

Последовательность действий:

1. положить оружие;
2. снять сумку с противогазом и снаряжение, стальной шлем, головной убор, шлемофон, очки, респиратор (если они были надеты);
3. снять плащ и положить на землю;
4. надеть чулки;
5. застегнуть хлястики и завязать тесьмы на брючном ремне;
6. раскрыть чехол плаща и взявшись за держатели занести плащ за спину так, чтобы чехол находился за спиной под плащом;
7. продеть концы держателей в кольца внизу плаща и закрепить в рамках держателей;
8. застегнуть центральные отверстия на центральный шпенец сначала правой, а затем левой пол плаща и закрепить их закрепкой;
9. застегнуть полы плаща на шпеньки так, чтобы левая пола обхватывала левую ногу, а правая – правую;
10. два шпенька, расположенные ниже центрального, закрепить закрепками;
11. застегнуть боковые хлястики плаща на шпеньки, обернув их предварительно вокруг ног под коленями;
12. застегнуть полы плаща, оставив два верхних шпенька не застегнутыми;
13. надеть поверх плаща снаряжение и сумку для противогаза;
14. надеть противогаз;
15. надеть головной убор и стальной шлем;
16. надеть капюшон плаща на шлем;
17. застегнуть два верхних шпенька;
18. завернуть рукава плаща;
19. надеть перчатки;
20. пустить низки рукавов плаща на краги перчаток, надев петли на большие пальцы.

Раздел 3. Основы медицинских знаний и оказание первой медицинской помощи

1. Вы стали свидетелем ДТП. При осмотре пострадавшего был выявлен закрытый перелом предплечья левой руки. Прохожие вызвали машину скорой помощи. Ваши действия.

Ответ:

1. провести простейшие противошоковые мероприятия;
2. на место перелома наложить холод;
3. провести обездвиживание (иммобилизацию);
4. постоянно следить за сознанием и состоянием пострадавшего;
5. транспортировать пострадавшего в ЛПУ.

2. Вы стали свидетелем ДТП. При осмотре пострадавшего был выявлен открытый перелом костей голени левой ноги. Прохожие вызвали машину скорой помощи. Ваши действия.

Ответ:

1. остановить кровотечение;
2. провести простейшие противошоковые мероприятия;
3. обработать края раны йодом или зелёной, саму рану перекисью водорода;
4. наложить на рану стерильную повязку;
5. провести обездвиживание (иммобилизацию);
6. постоянно следить за сознанием и состоянием пострадавшего;
7. транспортировать пострадавшего в ЛПУ.

3. Вы стали свидетелем ДТП. При осмотре пострадавшего было выявлено артериальное кровотечение нижней трети плеча правой руки. Прохожие вызвали машину скорой помощи. Ваши действия.

действия.

Ответ:

1. Прижать пальцами артерию выше кровотечения;
2. На расстоянии 3-5 см выше раны наложить вокруг конечностей любую чистую и мягкую ткань;
3. Резиновый жгут необходимо растянуть двумя руками в средней части. Плотнo приложить жгут к конечности. Сделать оборот жгута вокруг конечности, затем второй, третий и закрепить его концы. Матерчато-эластичный жгут используется путем кругового перетягивания и сдавливания тканей;
4. Время наложения жгута не должно превышать 60 минут. При необходимости повторного наложения жгута, снять его на 3 – 5 минут предварительно осуществив пальцевое прижатие магистральной артерии выше источника кровотечения. Затем жгут вновь наложить выше или ниже того места, где он был расположен первоначально на 40 - 45 минут с последующим ослаблением на 3 – 5 минут;
5. Жгут должен быть виден, положить под него записку с указанием даты и точного времени наложения жгута (или написать на лбу пострадавшего);
6. Нельзя накладывать жгут очень сильно, так как это приведёт к повреждению нервных стволов и параличу конечности. Слишком слабое натяжение жгута вызывает сдавливание только вен, в результате чего артериальное кровотечение только усиливается;
7. Если жгута нет, то можно использовать ремень или жгут-закрутку из платка, полоски прочной ткани. Закрутку накладывают выше раны, ее концы завязывают узлом с петлей, в петлю вставляют палочку, с помощью которой закрутку затягивают до прекращения кровотечения и закрепляют бинтом (рис. 2.1.4);
8. Детям до 10 лет жгут не накладывается, используют жгут-закрутку или давящую повязку.

4. В торговом центре где вы находились прогремел взрыв. В результате человек получил травму - травматическая ампутация правой ступни. Ваши действия.

Последовательность действий при оказании ПМП:

1. произвести временную остановку кровотечения;
2. провести простейшие противошоковые мероприятия;
3. наложить на культю асептическую повязку и провести иммобилизацию;
4. ампутированную конечность укрыть стерильным материалом и уложить в целлофановый пакет;
5. обложить ампутированную конечность льдом;
6. вызвать скорую медицинскую помощь, либо самостоятельно транспортировать пострадавшего в ЛПУ (в зависимости от ситуации).

5. На улице произошел обрыв линий электропередач, в результате чего прохожий получил электротравму (упал на землю и не шевелится). Вы оказались очевидцем. Ваши действия.

Последовательность действий:

1. устранить действие тока, соблюдая правила самозащиты (выключить рубильник, выключатель, вывернуть электропробки, отбросить электрические провода с помощью сухой палки и т.д.);
2. оценить состояние пострадавшего (не более 10 секунд);
3. при отсутствии дыхания и сердечной деятельности провести БРМ и закрытый массаж сердца до их возобновления или до появления признаков биологической смерти;
4. провести простейшие противошоковые мероприятия после восстановления сознания;
5. на электроожоги наложить асептические повязки
6. транспортировать в ЛПУ (в положении лежа с постоянным контролем дыхания и сердечной деятельности).

6. Вы с друзьями в июле месяце отдыхаете на побережье Черного моря. Температура воздуха в тени +35С, очень жарко, время 14.30, место – городской пляж. Услышав крики о помощи, вы обнаружили среди столпившихся людей не подающего признаков жизни человека. Одежда на пострадавшем (шорты и майка) сухая. Ваши действия.

Последовательность действий при оказании ПМП:

1. перенести пострадавшего в затемненное прохладное место;
2. уложить его, приподняв голову;
3. раздеть и обернуть (обмыть) тело холодной водой;
4. положить на голову и сердце холодный компресс;
5. давать обильное питье (потерявшему сознание не следует вливать в рот жидкость, так как она может затечь в легкие);
6. осуществить БРМ если пострадавший не дышит
7. транспортировать в ЛПУ (по необходимости).

9. Комплект вопросов для устного / письменного опроса

1. Классификация чрезвычайных ситуаций природного характера.
2. Классификация чрезвычайных ситуаций техногенного характера.
3. Опасности, возникающие при ведении военных действий или вследствие этих действий.
4. МЧС России. Основные задачи МЧС России.
5. РСЧС. Основные задачи РСЧС.
6. Гражданская оборона. Основные задачи гражданской обороны.
7. Основные мероприятия, проводимые в Российской Федерации по защите населения от чрезвычайных ситуаций.
8. Мероприятия по повышению устойчивости функционирования объекта экономики в условиях чрезвычайной ситуации.
9. Внешние угрозы национальной безопасности России.
10. Внутренние угрозы национальной безопасности России.
11. Трансграничные угрозы национальной безопасности России.
12. Военная доктрина Российской Федерации.
13. Вооружённые Силы Российской Федерации. Состав и структура ВС РФ.
14. Содержание воинской обязанности.
15. Организация воинского учета.
16. Прохождение военной службы по призыву.
17. Виды инструктажей.
18. Медицинское обеспечение безопасности военной службы.
19. Статус военнослужащих. Права военнослужащих.
20. Статус военнослужащих. Обязанности военнослужащих.
21. Статус военнослужащих. Ответственность военнослужащих.
22. Положения Международного гуманитарного права, применяемые в вооруженных конфликтах.
23. Устав внутренней службы ВС РФ. Помещения предусмотренные для размещения роты.
24. Устав внутренней службы ВС РФ. Распорядок дня воинской части.
25. Устав внутренней службы ВС РФ. Суточный наряд роты. Обязанности дневального по роте.
26. Дисциплинарный устав ВС РФ. Поощрения.
27. Дисциплинарный устав ВС РФ. Дисциплинарные взыскания.
28. Устав гарнизонной, комендантской и караульной служб ВС РФ. Караул и его виды. Состав караула.
29. Устав гарнизонной, комендантской и караульной служб ВС РФ. Пост. Часовой и его обязанности.
30. Строевой устав ВС РФ. Предварительная и исполнительная команды.
31. Дать определение понятиям: строй, шеренга, интервал, дистанция.
32. Автомат АК-74М. Неполная разборка.
33. Автомат АК-74М. Неполная сборка.
34. Виды изготовки к стрельбе из АК - 74М. Требования безопасности при проведении занятий по огневой подготовке.
35. Передвижение на поле боя.
36. Перемещение в «Двойке».
37. Перемещение в «Тройке», вариант «Рога».
38. Перемещение в «Тройке», вариант «Два – один».
39. Окоп для стрельбы лежа.
40. Окоп для стрельбы с колена.
41. Окоп для стрельбы стоя.
42. Обязанности наблюдателя на поле боя.
43. Оружие массового поражения. Характеристика, поражающие факторы.
44. Средства индивидуальной и коллективной защиты. Предназначение и классификация.
45. Противогаз ПМК-2. Предназначение, состав, комплектация.
46. ОЗК. Предназначение, состав.
47. Медицинские средства индивидуальной защиты (РХБЗ).
48. Алгоритм действий по спасению жизни и сохранению здоровья пострадавшего.
49. Виды ран.
50. Способы временной остановки артериального кровотечения.
51. Правила наложения жгута.
52. Варианты остановки кровообращения.
53. Клиническая смерть.
54. Биологическая смерть.

55. Базовые реанимационные мероприятия и автоматическая наружная дефибрилляция (АНД).

10. Комплект материалов для промежуточной аттестации

Примерные задания в тестовой форме к дифференцированному зачету (зачету)

№1

Установите соответствие между типом отравляющего вещества и признаками отравления им

- | | |
|---------------------------------------|--|
| 1 ___ удушающего действия | [1] слюнотечение, сужение зрачков, затруднение дыхания, тошнота, рвота |
| 2 ___ общеядовитого действия | [2] металлический привкус во рту, слабость, головокружение, резкие судороги, паралич |
| 3 ___ раздражающего действия | [3] галлюцинации, страх, подавленность, слепота, глухота |
| 4 ___ кожно-нарывного действия | [4] покраснение кожи, образование мелких пузырей, жжение |
| 5 ___ нервно-паралитического действия | [5] острое жжение и боль во рту, горле, глазах, слезотечение, кашель |
| 6 ___ психохимического действия | [6] сладковатый привкус во рту, кашель, головокружение, общая слабость |

№2

Первоочередное действие при входе в вечернее время суток в помещение, где Вы почувствовали запах газа

- перекрыть основной вентиль
- вызвать аварийную газовую службу («04»)
- включить свет, чтобы увидеть источник утечки газа
- позвать на помощь

№3

Инструктаж, который проводят перед заступлением на боевое дежурство

- целевой
- повторный
- вводный
- первичный
- внеплановый

№4

Крупная авария или стихийное бедствие, повлекшие человеческие жертвы, материальный ущерб и ущерб окружающей среде в значительных размерах - это

Ответ: _____

№5

Огнетушители, применяемые для тушения электроустановок и приборов, находящихся под током

- порошковые
- воздушно-пенные
- водные
- углекислотные

№6

Виды Вооруженных Сил Российской Федерации

- воздушно-космические силы, сухопутные войска, военно-морской флот
- сухопутные войска, военно-морской флот, воздушно-десантные войска
- сухопутные войска, военно-морской флот, военно-воздушные силы

№7

Воинская обязанность предусматривает

- 1 отсрочку от призыва на военную службу
- 2 пребывание в запасе
- 3 воинский учет
- 4 прохождение военной службы по призыву

№8

Обязанности военнослужащих при ликвидации последствий стихийных бедствий и других чрезвычайных ситуаций

- 1 специальные
- 2 должностные
- 3 общие

№9

Офицерский состав военнослужащих, к которому относится Воинское звание "Капитан"

- 1 старшие офицеры
- 2 высшие офицеры
- 3 младшие офицеры

№10

Старшинство воинских званий, начиная с наименьшего

- 1 Маршал Российской Федерации
- 2 генерал-полковник
- 3 генерал-лейтенант
- 4 генерал армии
- 5 генерал-майор

Ответ: _ _ _ _ _

№11

Заключение по результатам освидетельствования категории «А» означает

- 1 временно не годен к военной службе
- 2 годен к военной службе
- 3 ограниченно годен к военной службе
- 4 годен к военной службе с незначительными ограничениями

№12

Сроки призыва граждан на военную службу

- 1 с 1 апреля по 15 июля
- 2 с 1 января по 31 марта
- 3 с 1 апреля по 30 июня
- 4 с 1 октября по 31 декабря

№13

Посещение военнослужащих родственниками и друзьями

- 1 разрешается
- 2 запрещается

№14

Воинское звание



- 1 маршал Российской Федерации

- 2 генерал-полковник
- 3 генерал-лейтенант
- 4 генерал армии
- 5 генерал-майор

№15

Переход караульного на положение часового определяется

- 1 пересечением им границы поста
- 2 докладом о приеме поста
- 3 докладом о сдаче поста

№16

Общевойсковые уставы Вооруженных Сил Российской Федерации регламентируют

- 1 действия военнослужащих при ведении военных операций
- 2 основы ведения боевых действий воинских подразделений и частей
- 3 жизнь, быт и деятельность военнослужащих

№17

Команда, подающаяся отчетливо, громко и протяжно, называется

Ответ: _____

№18

Военнослужащие, в отношении которых применяется поощрение - сообщение на родину об образцовом исполнении им воинского долга и о полученных поощрениях

- 1 все категории военнослужащих
- 2 служащие по призыву
- 3 офицеры
- 4 служащие по контракту

№19

Деталь автомата АК-74М для приведения в действие затвора и ударно-спускового механизма

- 1 затворная рама с газовым поршнем
- 2 возвратный механизм
- 3 ствольная коробка
- 4 газовая камера

№20

Действия, **категорически запрещенные** при проведении занятий по огневой подготовке

- 1 оставлять на огневой позиции оружие без команды руководителя стрельбы на участке
- 2 выходить из укрытия раньше 10–20 с после взрыва оборонительной гранаты
- 3 переносить боевые ручные гранаты вне гранатных сумок
- 4 оставлять где бы то ни было заряженное оружие или передавать его другим лицам

№21

Патрон, использующийся для поражения живых целей, расположенных открыто или за преградами, пробиваемыми пулей, огневых средств и небронированной техники

- 1 учебный патрон
- 2 патрон с трассирующей пулей
- 3 холостой патрон
- 4 патрон с пулей со стальным сердечником

№22

Номер "5" - это



Ответ: _____

№23

Калибр автомат АК-74М (в мм)

- 1 4,55
- 2 4,45
- 3 5,45
- 4 5,5

№24

На лезвии штык-ножа имеется

- 1 одно отверстие
- 2 два отверстия
- 3 режущая кромка
- 4 пила

№25

Порядок неполной разборки автомата АК-74М

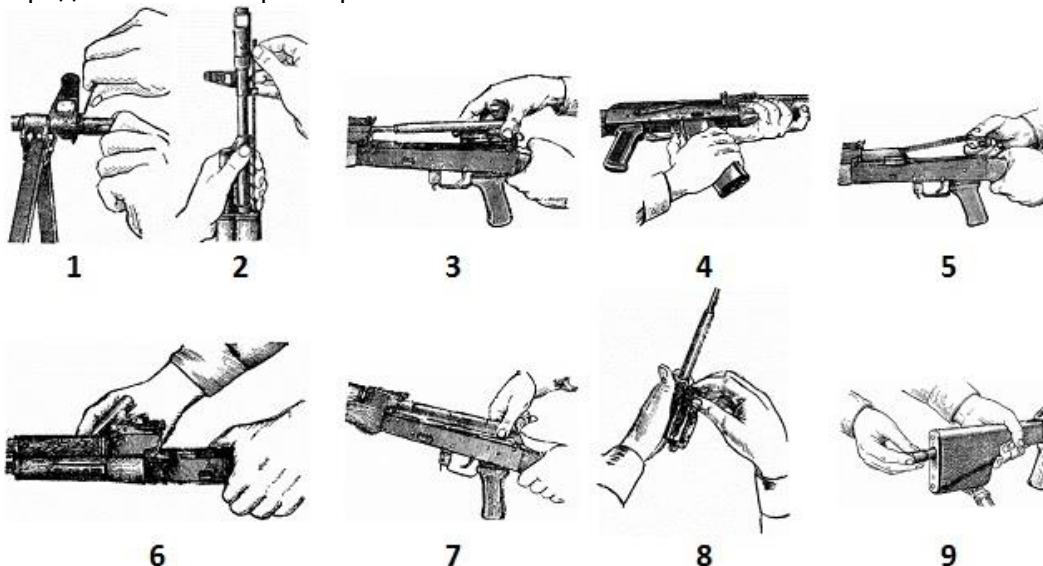

Ответ: _____

№26

Вариант передвижения, применяющийся для преодоления отдельных участков местности

Ответ: _____

№27

Зона, включающая участок местности в пределах видимости невооруженным глазом мелких предметов, объектов и целей

- 1 ближняя
- 2 средняя
- 3 дальняя
- 4 максимальная

№28

Величина "+А" окопа для стрельбы лежа равна (в см)

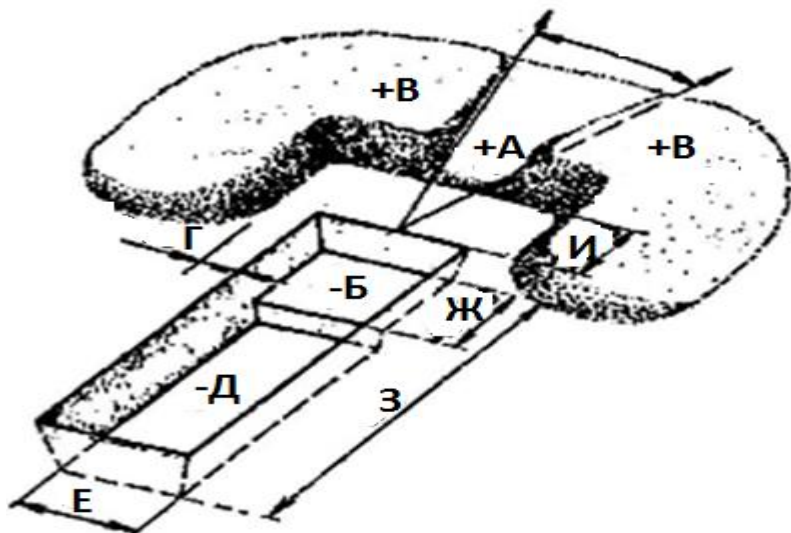

- 1 +10
- 2 +20
- 3 +30
- 4 +40

№29

Пространство между верхним краем окопа и нижним краем насыпи фортификационного сооружения, называется

Ответ: _____

№30

Метод перемещения групп в бою, при котором в первой фазе - №1 прикрывает, №2 перемещается; во второй фазе - №2 залёг, сделал прицельный выстрел или очередь и крикнул №1 о готовности прикрывать его перемещение; в третьей фазе - №2 прикрывает, №1 перемещается

- 1 перемещение в "ТРОЙКЕ" вариант "Два-один"
- 2 перемещение в "ДВОЙКЕ"
- 3 перемещение в "ТРОЙКЕ" вариант "Рога"
- 4 перемещение в "ТРОЙКЕ" вариант "Полхода"

№31

Состав общевойскового защитного комплекта (ОЗК), где "11" - это

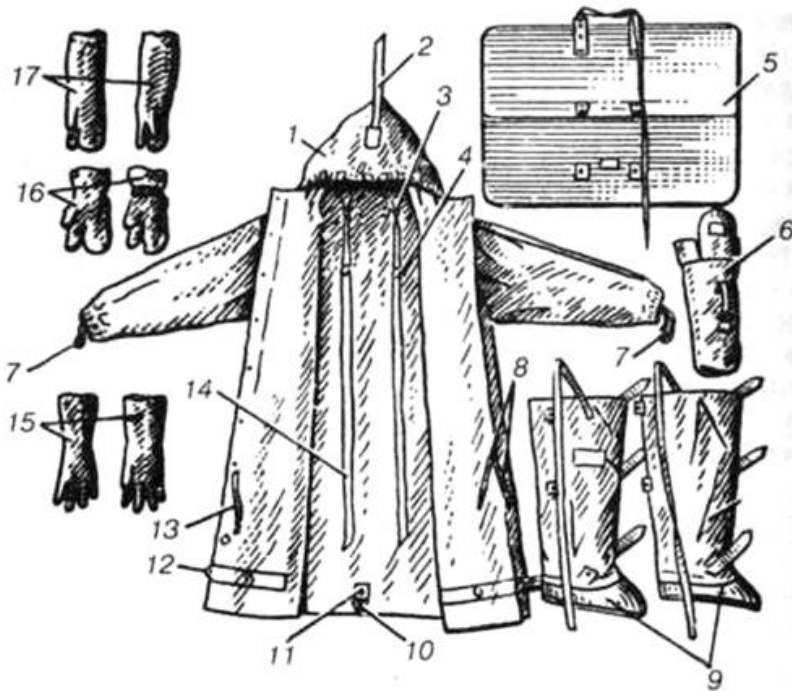

Ответ: _____

№32

Норматив надевания противогаза на себя из положения "наготове" на оценку "хорошо" (в секундах)

- 1 6
- 2 5
- 3 7
- 4 8
- 5 9

№33

Комплекс мероприятий, направленных на уничтожение возбудителей инфекционных заболеваний и разрушение токсинов на объектах внешней среды

- 1 дезактивация
- 2 дегазация
- 3 дезинфекция
- 4 санитарная обработка

№34

Составная часть противогаза ПМК-2, предназначенная для ношения, защиты и хранения противогаза

Ответ: _____

№35

Поражающие факторы оружия массового поражения, воздействующие через кожные покровы

- 1 угарный газ
- 2 отравляющие вещества
- 3 биологические средства
- 4 радиоактивная пыль
- 5 светового излучения ядерного взрыва

№36

Медицинское средство индивидуальной защиты (МСИЗ)

- 1 кислородная маска

- 2 антидот
- 3 фильтрующий противогаз
- 4 хлорамин

№37

Положение ОЗК представленное на картинке



Ответ: _____

№38

Последовательность действий военнослужащего по сигналу «Химическая тревога» или по команде «Газы, плащи»

- 1 положить оружие
- 2 снять стальной шлем и головной убор
- 3 запахнуть полы плаща
- 4 надеть противогаз
- 5 закрыть глаза и задержать дыхание
- 6 раскрыть чехол плаща
- 7 отвести руки назад и взявшись за полы накинуть плащ на плечи
- 8 сделать выдох, открыть глаза и возобновить дыхание
- 9 присесть или прилечь и прикрыть плащом обмундирование, обувь, головной убор, стальной шлем и оружие
- 10 надеть капюшон на голову

Ответ: _____

№39

Средство индивидуальной защиты глаз

- 1 ИПП-11
- 2 ОПФ
- 3 Л-1
- 4 Р-2

№40

Номер "2" противогаза ПМК-2



Ответ: _____

№41

Нарушением целостности кости, называется

Ответ: _____

№42

Положение пострадавшего для транспортировки при травмах голени

- 1 на животе
- 2 на спине
- 3 сидя или полусидя
- 4 позиция свободная

№43

Соотношение компрессии/вентиляция при проведении базовых реанимационных мероприятий у младенцев

- 1 15:2
- 2 5:1
- 3 30:5
- 4 30:2

№44

Место наложения жгута при артериальном кровотечении конечности

- 1 верхняя треть плеча
- 2 нижняя треть бедра
- 3 средняя треть бедра
- 4 нижняя треть плеча

№45

Способ переноски пораженного на носилках по лестнице вверх

- 1 ногами вперед
- 2 не имеет значения
- 3 головой вперед

№46

Последовательность действий при ушибах и растяжениях

- 1 при сильно выраженном болевом синдроме обезболить лекарственными препаратами
- 2 иммобилизовать сустав тугй давящей повязкой
- 3 при необходимости транспортировать пострадавшего в медицинскую организацию
- 4 для уменьшения кровоизлияния и отека наложить холод на место травмы
- 5 обеспечить покой конечности, придав ей возвышенное положение

Ответ: _____

№47

Последовательность базовых реанимационных мероприятий у взрослого

- 1 выполнить искусственную вентиляцию лёгких
- 2 выполнить компрессии грудной клетки
- 3 призвать на помощь
- 4 вызвать скорую помощь
- 5 оценить дыхание
- 6 оценить сознание
- 7 безопасно приблизиться к пострадавшему
- 8 восстановить проходимость дыхательных путей

Ответ: _____

№48

Буква "С" в сердечно-легочной реанимации означает

- 1 поддержание кровообращения
- 2 лечение фибрилляции
- 3 поддержание дыхания
- 4 восстановление проходимости дыхательных путей

№49

Повязка, применяющаяся при наличии ран в области надплечья, плечевого сустава и верхней трети плеча, называется

Ответ: _____

№50

Основные признаки клинической смерти

- 1 отсутствие сознания, дыхания и пульсации на магистральных артериях
- 2 арефлексия
- 3 высыхание и помутнение роговицы
- 4 выраженная бледность/цианоз кожных покровов
- 5 расширение зрачков

Ключи Задания в тестовой форме

№	Вариант теста №1	Балл
1	1 - 6 2 - 2 3 - 5 4 - 4 5 - 1 6 - 3	1
2	1	1
3	1	1
4	катастрофа	1
5	1, 4	1
6	1	1
7	2, 3, 4	1
8	1	1
9	3	1
10	5, 3, 2, 4, 1	1
11	2	1
12	1, 4	1
13	1	1
14	5	1

15	2	1
16	3	1
17	предварительная	1
18	1	1
19	1	1
20	1, 4	1
21	4	1
22	затвор	1
23	3	1
24	1, 3, 4	1
25	4, 9, 2, 1, 7, 5, 3, 8, 6.	1
26	бег	1
27	1	1
28	1	1
29	берма	1
30	2	1
31	центральный шпенек	1
32	1	1
33	3	1
34	сумка для хранения и переноски	1
35	2, 3, 4, 5	1
36	2	1
37	"боевое" в виде накидки	1
38	5, 1, 2, 4, 8, 6, 7, 10, 3, 9	1
39	2	1
40	очковый узел	1
41	перелом	1
42	3	1
43	1	1
44	1, 3	1
45	3	1
46	1, 2, 4, 5, 3	1
47	7, 6, 3, 5, 4, 2, 8, 1	1
48	1	1
49	колосовидная	1
50	1, 2, 4, 5	1

11. Критерии оценивания

Критерии оценивания заданий в тестовой форме

Оценка «5» (отлично) – 100-80% правильных ответов

из 10 тестов не менее 8 правильных ответов
из 15 тестов не менее 12 правильных ответов
из 20 тестов не менее 16 правильных ответов
из 30 тестов не менее 24 правильных ответов
из 35 тестов не менее 28 правильных ответов
из 50 тестов не менее 40 правильных ответов
из 100 тестов не менее 80 правильных ответов

Оценка «4» (хорошо) – 79-70% правильных ответов

из 10 тестов не менее 7 правильных ответов
из 15 тестов не менее 10 правильных ответов
из 20 тестов не менее 14 ответов правильных
из 30 тестов не менее 21 правильных ответов
из 35 тестов не менее 24 правильных ответов
из 50 тестов не менее 35 правильных ответов
из 100 тестов не менее 70 правильных ответов

Оценка «3» (удовлетворительно) – 69-60% правильных ответов

из 10 тестов не менее 6 правильных ответов
из 15 тестов не менее 9 правильных ответов
из 20 тестов не менее 12 правильных ответов
из 30 тестов не менее 18 правильных ответов
из 35 тестов не менее 21 правильных ответов
из 50 тестов не менее 30 правильных ответов
из 100 тестов не менее 60 правильных ответов

Оценка «2» (неудовлетворительно) – менее 60% правильных ответов

из 10 тестов 5 и менее правильных ответов
из 15 тестов 10 и менее правильных ответов
из 20 тестов 11 и менее правильных ответов
из 30 тестов 17 и менее правильных ответов
из 35 тестов 20 и менее правильных ответов
из 50 тестов 29 и менее правильных ответов
из 100 тестов 59 и менее правильных ответов

Критерии оценки теоретического компонента

5 (отлично) – обучающийся демонстрирует знания в полном объеме программы основной учебной дисциплины, свободно владеет материалом смежных дисциплин, дает полные ответы на вопросы, выделяя при этом основные и самые существенные положения, приводит точные и полные формулировки, свободно владеет понятийным аппаратом учебной дисциплины, отвечает без наводящих вопросов, мыслит последовательно и логично, способен вести полемику, развивать положения предлагаемые преподавателем.

4 (хорошо) – обучающийся демонстрирует знания в полном объеме программы основной учебной дисциплины, в основном владеет материалом смежных учебных дисциплин, понимает предмет разбора, однако дает не вполне исчерпывающие ответы, отвечая на дополнительные наводящие вопросы, владеет понятийным аппаратом учебной дисциплины, мыслит последовательно и логично.

3 (удовлетворительно) – обучающийся демонстрирует знания основ изучаемой учебной дисциплины, владеет основами смежных учебных дисциплин, понимает предмет разбора, однако дает не вполне исчерпывающие ответы, на наводящие дополнительные вопросы отвечает в целом правильно, но не полно, испытывает затруднения при использовании понятийного аппарата учебной дисциплины.

2 (неудовлетворительно) – обучающийся не знает значительной части вопросов по основной и смежным учебным дисциплинам, затрудняется систематизировать материал и мыслить логично.

Критерии оценки решения проблемно-ситуационной задачи

5 «отлично» □ комплексная оценка предложенной ситуации; знание теоретического материала с учетом междисциплинарных связей, правильный выбор тактики действий; последовательное, уверенное выполнение практических умений в соответствии с алгоритмами действий;

4 «хорошо» □ комплексная оценка предложенной ситуации, незначительные затруднения при ответе на теоретические вопросы, неполное раскрытие междисциплинарных связей; правильный выбор тактики действий; логическое обоснование теоретических вопросов с дополнительными комментариями педагога; последовательное, уверенное выполнение практических умений в соответствии с алгоритмом действий;

3 «удовлетворительно» □ затруднения с комплексной оценкой предложенной ситуации; неполный ответ, требующий наводящих вопросов педагога; выбор тактики действий, в соответствии с ситуацией, возможен при наводящих вопросах педагога, правильное последовательное, но неуверенное выполнение практических умений в соответствии с алгоритмом действий;

2 «неудовлетворительно» □ неверная оценка ситуации; неправильно выбранная тактика действий, приводящая к ухудшению ситуации, нарушению правил безопасности пациента (клиента аптеки) и медицинского персонала; неправильное выполнение практических умений.

Критерии оценки реферата

Критерии качества	0 баллов	2 балла	3 балла	4 балла	5 баллов
Соответствие содержания реферата теме и поставленным задачам	Реферат не соответствует теме	Содержание реферата не полностью соответствует теме	Содержание реферата в основном соответствует теме и задачам	Содержание реферата полностью соответствует теме и поставленным задачам	Содержание реферата полностью соответствует теме и поставленным задачам
Полнота раскрытия темы и использования источников	Тема не раскрыта	Тема раскрыта недостаточно, использовано мало источников	Тема раскрыта недостаточно, использованы не все основные источники литературы	Тема раскрыта, однако некоторые положения реферата изложены не слишком подробно, требуют уточнения, использованы все основные источники литературы	Тема полностью раскрыта, использованы современные источники литературы в достаточном количестве
Умение обобщить материал и сделать краткие выводы	Выводы не сделаны	Материал не обобщен, выводов нет	Материал обобщен, но выводы громоздкие, не четкие	Материал обобщен, сделаны четкие выводы	Материал обобщен, сделаны четкие и ясные выводы
Иллюстрации, их информативность	Иллюстраций нет	Иллюстрации не информативные	Иллюстрации недостаточно информативные	Иллюстрации информативные, хорошего качества	Иллюстрации информативные высокого качества
Соответствие оформления реферата предъявляемым требованиям	Не соответствует	Не соблюдены основные требования к оформлению реферата	Основные требования к оформлению реферата соблюдены	Оформление реферата полностью соответствует предъявляемым требованиям	Оформление реферата полностью соответствует предъявляемым требованиям

Максимальный балл, который может получить обучающийся за реферат, – 25 баллов.

Шкала перевода рейтинга в четырёхбалльную шкалу оценок

Оценка	«2» неудовлетворительно	«3» удовлетворительно	«4» хорошо	«5» отлично
Первичный балл	0–12	13–16	17–20	21–25

Критерии оценки презентаций

Оценка	5	4	3	2
Содержание	Работа полностью завершена	Почти полностью сделаны наиболее важные компоненты работы	Не все важнейшие компоненты работы выполнены	Работа сделана фрагментарно и с помощью педагога
	Работа демонстрирует глубокое понимание описываемых процессов	Работа демонстрирует понимание основных моментов, хотя некоторые детали не уточняются	Работа демонстрирует понимание, но неполное	Работа демонстрирует минимальное понимание
	Даны интересные дискуссионные материалы. Грамотно используется научная лексика	Имеются некоторые материалы дискуссионного характера. Научная лексика используется, но иногда не корректно.	Дискуссионные материалы есть в наличии, но не способствуют пониманию проблемы. Научная терминология или используется мало или используется некорректно.	Минимум дискуссионных материалов. Минимум научных терминов
	Обучающийся предлагает собственную интерпретацию или развитие темы (обобщения, приложения, аналогии)	Обучающийся в большинстве случаев предлагает собственную интерпретацию или развитие темы	Обучающийся иногда предлагает свою интерпретацию	Интерпретация ограничена или беспочвенна
	Везде, где возможно выбирается более эффективный и/или сложный процесс	Почти везде выбирается более эффективный процесс	Обучающемуся нужна помощь в выборе эффективного процесса	Обучающийся может работать только под руководством педагога
Дизайн	Дизайн логичен и очевиден	Дизайн есть	Дизайн случайный	Дизайн не ясен
	Имеются постоянные элементы дизайна. Дизайн подчеркивает содержание.	Имеются постоянные элементы дизайна. Дизайн соответствует содержанию.	Нет постоянных элементов дизайна. Дизайн может и не соответствовать содержанию.	Элементы дизайна мешают содержанию, накладываясь на него.

	Все параметры шрифта хорошо подобраны (текст хорошо читается)	Параметры шрифта подобраны. Шрифт читаем.	Параметры шрифта недостаточно хорошо подобраны, могут мешать восприятию	Параметры не подобраны. Делают текст трудночитаемым
Графика	Хорошо подобрана, соответствует содержанию, обогащает содержание	Графика соответствует содержанию	Графика мало соответствует содержанию	Графика не соответствует содержанию
Грамотность	Нет ошибок: ни грамматических, ни синтаксических	Минимальное количество ошибок	Есть ошибки, мешающие восприятию	Много ошибок, делающих материал трудным для восприятия

Максимальный балл, который может получить обучающийся за презентацию, **□□□50 баллов.**

Шкала перевода рейтинга в четырёхбалльную шкалу оценок

Оценка	«2» неудовлетворительно	«3» удовлетворительно	«4» хорошо	«5» отлично
Первичный балл	0-32	33□37	38□42	43□50

Критерии оценки выполнения нормативов ГТО

V СТУПЕНЬ

Таблица 1.3.1. V ступень (возрастная группа от 16 до 17 лет)

№	Испытания	Нормативы					
		Юноши			Девушки		
		«3»	«4»	«5»	«3»	«4»	«5»
1	Бег на 100 м (с)	14,6	14,3	13,4	17,6	17,2	16,0
2.	Бег на 2000 м (мин, с)	-	-	-	12.00	11.20	9.50
	Бег на 3000 м (мин, с)	15.00	14.30	12.40			
3.	Подтягивание из виса на высокой перекладине (количество раз)	9	11	14	-	-	-
	или подтягивание из виса лежа на низкой перекладине 90 см (количество раз)	-	-	-	11	13	19
	или сгибание и разгибание рук в упоре лежа на полу (количество раз)	27	31	42	9	11	16
4.	Поднимание туловища из положения лежа на спине (количество раз в 1 мин)	36	40	50	33	36	44

VI СТУПЕНЬ

Таблица 1.3.2. VI ступень (возрастная группа от 18 до 29 лет, мужчины)

№	Испытания	Нормативы					
		от 18 до 24 лет			от 25 до 29 лет		
		«3»	«4»	«5»	«3»	«4»	«5»
1.	Бег на 100 м (с)	14,4	14,1	13,1	15,1	14,8	13,8
2.	Бег на 3000 м (мин, с)	14.30	13.40	12.00	15.00	14.40	12.50
3.	Подтягивание из виса на высокой перекладине (количество раз)	10	12	15	7	9	13
	или сгибание и разгибание рук в упоре лежа на полу (количество раз)	28	32	44	22	25	39
4.	Поднимание туловища из положения лежа на спине (количество раз в 1 мин)	33	37	48	30	35	45

Таблица 1.3.3. VI ступень (возрастная группа от 18 до 29 лет, женщины)

№	Испытания	Нормативы					
		от 18 до 24 лет			от 25 до 29 лет		
		«3»	«4»	«5»	«3»	«4»	«5»
1.	Бег на 100 м (с)	17,8	17,4	16,4	18,8	18,2	17,0
2.	Бег на 2000 м (мин, с)	13,10	12,30	10,50	14,00	13,10	11,35
3.	Подтягивание из виса лежа на низкой перекладине 90 см (количество раз)	10	12	18	9	11	17
	или сгибание и разгибание рук в упоре лежа на полу (количество раз)	10	12	17	9	11	16
4.	Поднимание туловища из положения лежа на спине (количество раз в 1 мин)	32	35	43	24	29	37

VII СТУПЕНЬ

Таблица 1.3.4. VII ступень (возрастная группа от 30 до 39 лет, мужчины)

№	Испытания	Нормативы					
		от 30 до 34 лет			от 35 до 39 лет		
		«3»	«4»	«5»	«3»	«4»	«5»
1.	Бег на 3000 м (мин, с)	15.10	14.50	13.20	15.45	15.00	13.50
2.	Подтягивание из виса на высокой перекладине (количество раз)	5	7	12	4	6	10
	или сгибание и разгибание рук в упоре лежа на полу (количество раз)	16	19	32	13	17	29
3.	Поднимание туловища из положения лежа на спине (количество раз в 1 мин)	26	31	41	24	29	39

Таблица 1.3.5. VII ступень (возрастная группа от 30 до 39 лет, женщины)

№	Испытания	Нормативы					
		от 30 до 34 лет			от 35 до 39 лет		
		«3»	«4»	«5»	«3»	«4»	«5»
1.	Бег на 2000 м (мин, с)	14,30	13.50	12.00	15.00	14.20	12.30
2.	Подтягивание из виса лежа на низкой перекладине 90 см (количество раз)	8	10	16	7	9	15
	или сгибание и разгибание рук в упоре лежа на полу (количество раз)	5	7	13	4	6	11
3.	Поднимание туловища из положения лежа на спине (количество раз в 1 мин)	19	22	33	17	20	29

VIII СТУПЕНЬ

Таблица 1.3.6. VIII ступень (возрастная группа от 40 до 49 лет, мужчины)

№	Испытания	Нормативы					
		от 40 до 44 лет			от 45 до 49 лет		
		«3»	«4»	«5»	«3»	«4»	«5»
1.	Бег на 2000 м (мин, с)	13.00	12.00	10.00	13.20	12.15	10.30
2.	Подтягивание из виса на высокой перекладине (количество раз)	4	6	9	3	5	8
	или сгибание и разгибание рук в упоре лежа на полу (количество раз)	13	17	28	11	15	27
3.	Поднимание туловища из положения лежа на спине (количество раз в 1 мин)	22	27	35	19	24	31

Таблица 1.3.7. VIII ступень (возрастная группа от 40 до 49 лет, женщины)

№	Испытания	Нормативы					
		от 40 до 44 лет			от 45 до 49 лет		
		«3»	«4»	«5»	«3»	«4»	«5»
1.	Бег на 2000 м (мин, с)	16.10	15.10	13.00	17.20	16.10	13.40
2.	Подтягивание из виса лежа на низкой перекладине 90 см (количество раз)	6	8	14	5	7	12
	или сгибание и разгибание рук в упоре лежа на полу (количество раз)	3	5	10	3	5	9
3.	Поднимание туловища из положения лежа на спине (количество раз в 1 мин)	14	16	25	10	12	21

IX СТУПЕНЬ

Таблица 1.3.8. IX ступень (возрастная группа от 50 до 59 лет, мужчины)

№	Испытания	Нормативы					
		от 50 до 54 лет			от 54 до 59 лет		
		«3»	«4»	«5»	«3»	«4»	«5»
1.	Бег на 2000 м (мин, с)	13.50	12.45	11.00	14.00	13.00	12.00
2.	Подтягивание из виса на высокой перекладине (количество раз)	2	4	7	2	3	6
	или сгибание и разгибание рук в упоре лежа на полу (количество раз)	9	12	24	7	10	18
3.	Поднимание туловища из положения лежа на спине (количество раз в 1 мин)	14	19	27	11	15	24

Таблица 1.3.9. IX ступень (возрастная группа от 50 до 59 лет, женщины)

№	Испытания	Нормативы					
		от 50 до 54 лет			от 55 до 59 лет		
		«3»	«4»	«5»	«3»	«4»	«5»
1.	Бег на 2000 м (мин, с)	18.00	17.00	14.30	20.00	19.00	15.50
2.	Подтягивание из виса лежа на низкой перекладине 90 см (количество раз)	4	6	10	3	5	9
	или сгибание и разгибание рук в упоре лежа на полу (количество раз)	3	5	8	2	4	7
3.	Поднимание туловища из положения лежа на спине (количество раз в 1 мин)	8	11	18	7	9	15

Критерии оценки строевой подготовки

ИНСТРУКЦИЯ

О порядке проверки и оценки строевой подготовки в
Вооружённых Силах Российской Федерации
(Директива первого заместителя МО РФ от 12 апреля 1996г. № 205/2/202)

1. ОБЩИЕ ПОЛОЖЕНИЯ.

1. Строевая подготовка проверяется и оценивается на контрольных занятиях в процессе обучения, в ходе строевых смотров, при инспектировании и проверках войск, а в военных образовательных учреждениях профессионального образования, кроме того. На экзаменах и зачётах.
2. В ходе проверки строевой подготовки проверяются и оцениваются: одиночная строевая выучка военнослужащих, строевая слаженность подразделений (умение военнослужащих чётко, однообразно и согласованно действовать в составе подразделений) в пешем порядке и на машинах.
5. Общая оценка строевой подготовки подразделений складывается из оценок за одиночную строевую выучку военнослужащих и строевую слаженность подразделений. Подразделения полного состава, укомплектованность которых личным составом составляет на момент проверки менее 50% от штатной численности мирного времени, оцениваются только за одиночную строевую выучку.

2. ОЦЕНКА ОДИНОЧНОЙ СТРОЕВОЙ ВЫУЧКИ

6. Одиночная строевая выучка военнослужащего оценивается за состояние внешнего вида, знание положений Строевого устава в объёме занимаемой должности, выполнение строевых приёмов в соответствии с требованиями программы обучения.
7. Проверка одиночной строевой подготовки начинается с осмотра и оценки внешнего вида военнослужащего. При получении им положительной оценки за внешний вид проверяется выполнение строевых приёмов без оружия и с оружием.
Каждый военнослужащий выполняет по указанию проверяющего не менее 10 строевых приёмов (шесть приёмов без оружия и четыре с оружием) из общего количества приемов, изложенных в Строевом уставе. Проверка знаний положений Строевого устава проводится устно или письменно.
8. Оценка военнослужащим за внешний вид определяется:
 - **«удовлетворительно»**, если военнослужащий имеет опрятный внешний вид, аккуратную причёску и все предметы военной формы одежды соответствуют правилам её ношения при правильном расположении знаков различия, орденов, медалей (планок с лентами орденов и медалей), нагрудных знаков и значков.
 - **«неудовлетворительно»**, если военнослужащий в чём-то нарушил правила ношения военной формы одежды и этот недостаток нельзя устранить, находясь в строю, или выявлено три недостатка, которые можно устранить, находясь в строю.Подразделение (воинская часть) от дальнейшей проверки строевой подготовки отстраняется при наличии в нём 15 и более процентов военнослужащих (подразделений), имеющих неудовлетворительный внешний вид. При проведении по решению проверяющего повторной проверки внешнего вида военнослужащих оценка одиночной строевой выучки подразделению снижается на один балл.
9. Оценка знаний положений Строевого устава при ответе на вопрос определяется:
 - **«удовлетворительно»**, если вопрос раскрыт полностью, грамотно и логично изложен, показаны глубокие знания материала;
 - **«неудовлетворительно»**, если вопрос не раскрыт или раскрыт не полностью и были допущены ошибки.
10. Оценка за выполнение военнослужащим строевого приёма определяется:
 - **«отлично»**, если приём выполнен в строгом соответствии с требованиями Строевого устава, чётко и уверенно;
 - **«хорошо»**, если приём выполнен в соответствии с требованиями Строевого устава, чётко и уверенно, но при этом была допущена одна ошибка;
 - **«удовлетворительно»**, если прием выполнен в соответствии с требованиями Строевого устава, но при этом были допущены две ошибки;

- **«неудовлетворительно»**, если приём не выполнен, либо выполнен не в соответствии с требованиями Строевого устава, или при его выполнении допущено три ошибки и более.

11. Индивидуальная оценка одиночной строевой выучки военнослужащего определяется: - **«отлично»**, если не менее 50% строевых приёмов выполнены на «отлично», а остальные - на «хорошо» при удовлетворительной оценке за внешний вид и знание положений Строевого устава;

- **«хорошо»**, если не менее 50% строевых приёмов выполнены на «отлично» и «хорошо», а остальные - на «удовлетворительно» при удовлетворительной оценке за внешний вид и знание положений Строевого устава;

- **«удовлетворительно»**, если не менее 80% строевых приёмов, внешний вид и знание положений Строевого устава оценены не ниже «удовлетворительно».

12. Оценка одиночной строевой выучки подразделениям воинских частей складывается из индивидуальных оценок каждого военнослужащего и определяется:

- **«отлично»**, если не менее 90% проверенных получили положительные оценки, при этом половина проверенных оценена «отлично»;

- **«хорошо»**, если не менее 80% проверенных получили положительные оценки, при этом половина проверенных оценена не ниже «хорошо»;

- **«удовлетворительно»**, если не менее 70% проверенных получили положительные оценки;

- **«неудовлетворительно»**, если не выполнены требования на оценку «удовлетворительно».

3.ОЦЕНКА СТРОЕВОЙ СЛАЖЕННОСТИ

14. Строевая слаженность подразделений определяется по следующим показателям: действия в развёрнутом и походном строях; исполнение строевой песни; действия у машин и на машинах.

15. При определении оценки подразделению за действия в развёрнутом и походном строях учитываются и оцениваются следующие показатели:

- построение и выравнивание;

- перестроение на месте и в движении;

- прохождение торжественным маршем (выполнение воинского приветствия в движении).

16. Оценка за каждое действие в развернутом и походном строях, в составе подразделения определяется:

- **«отлично»**, если действие выполнено в соответствии с требованиями Строевого устава, чётко и слаженно, при правильной подаче команд командирами (начальниками);

- **«хорошо»**, если действие выполнено в соответствии с требованиями Строевого устава, но при этом была допущена одна ошибка в действиях личного состава или при подаче команд командирами (начальниками);

- **«удовлетворительно»**, если действие выполнено в соответствии с требованиями Строевого устава, но при этом были допущены две ошибки в действиях личного состава или при подаче команд командирами (начальниками);

- **«неудовлетворительно»**, если действие выполнено неправильно или в действиях личного состава и при подаче команд было допущено три ошибки и более.

17. Общая оценка за действия в развёрнутом и походном строях определяется:

- **«отлично»**, если не менее 50% действий оценено «отлично», а остальные - «хорошо»;

- **«хорошо»**, если не менее 50% действий личного состава оценено «отлично» и «хорошо», а остальные - «удовлетворительно»;

- **«удовлетворительно»**, если все действия оценены не ниже «удовлетворительно».

18. При определении оценки подразделению за исполнение строевой песни учитываются: ратная направленность содержания песни, наличие в ней идеи защиты Отечества, любви к военной службе, гордости принадлежностью к Вооружённым Силам Российской Федерации. Верности их славным боевым традициям.

Отвечающая этим требованиям песня оценивается по следующим показателям: уровень исполнения (знание личным составом текста песни, правильность мелодии, слаженность звучания), подготовленность запевал, строевая подтянутость личного состава

19. Оценка подразделению за исполнение строевой песни определяется:

- **«удовлетворительно»**, если все показатели оценены положительно;

- **«неудовлетворительно»**, если не выполнены условия на оценку «удовлетворительно».

21. Оценка за строевую слаженность отделению, взводу, роте слагается из оценок за каждый показатель и определяется:

- **«отлично»**, если один из показателей (действия в развёрнутом и походном строях или действия у машин и на машинах) оценен «отлично», а второй - не ниже «хорошо», при удовлетворительной оценке за исполнение строевой песни;

- **«хорошо»**, если один из показателей (действия в развёрнутом и походном строях или действия у машин и на машинах) оценен не ниже «хорошо», а второй ~ не ниже «удовлетворительно», при удовлетворительной оценке за исполнение строевой песни;

- **«удовлетворительное»**, если действие в развёрнутом и походном строях, у машин и на машинах, исполнение строевой песни оценены не ниже «удовлетворительно»;

- **«неудовлетворительно»**, если не выполнены требования на оценку «удовлетворительно».

22. Если при проверке строевой слаженности подразделения, действия у машин и на машинах не проверялись, то оценка за строевую слаженность отделению, взводу, роте определяется:

- **«отлично»**, если за действие в развёрнутом и походном строях - «отлично», при удовлетворительной оценке за исполнение строевой песни;

- **«хорошо»**, если за действие в развёрнутом и походном строях - «хорошо», при удовлетворительной оценке за исполнение строевой песни;

- **«удовлетворительно»**, если оба показателя оценены «удовлетворительно».

23. Оценка за строевую слаженность батальона слагается из оценок рот и определяется:

- **«отлично»**, если не менее 50 % проверенных рот оценены «отлично», а остальные - «хорошо»;

- **«хорошо»**, если не менее 50% проверенных рот оценены не ниже «хорошо», а остальные - «удовлетворительно»;

- **«удовлетворительно»**, если все проверенные роты оценены «удовлетворительно».

4.ОБЩАЯ ОЦЕНКА СТРОЕВОЙ ПОДГОТОВКИ

24. Общая оценка строевой подготовки подразделениям воинской части определяется:

- **«отлично»**, если подразделение за одиночную строевую выучку и строевую слаженность оценено «отлично»;

- **«хорошо»**, если подразделение за одиночную строевую выучку и строевую слаженность оценено «хорошо»;

- **«удовлетворительно»**, если подразделение за одиночную строевую выучку и строевую слаженность оценено не ниже «удовлетворительно»;

- **«неудовлетворительно»**, если один из показателей оценен «неудовлетворительно».

Приложение №2
к ст. 10 Инструкции,
утверждённой директивой
первого заместителя
министра обороны
Российской Федерации 1996
года № 205/2/202

ПЕРЕЧЕНЬ строевых приёмов, команд и действий, проверяемых по одиночной строевой выучке, и наиболее характерные ошибки при их выполнении.

Приём, команда, действие	Ошибки
-----------------------------	--------

Строевая стойка	Ноги согнуты в коленях, носки не выровнены по линии фронта и не развёрнуты на ширину ступни, каблуки не поставлены вместе. Руки согнуты в локтях, кисти рук находятся не на середине бедра и не обращены ладонями внутрь, пальцы не согнуты и не касаются бедра. Грудь не приподнята, живот не подобран, плечи не развёрнуты, корпус не подан вперёд. Голова опущена, выставлен подбородок.
Повороты на месте	После поворота не сохраняется правильное положение корпуса или ног. Во время поворота ноги (нога) сгибаются в коленях. Кисти рук не посередине бёдер и пальцы не касаются бедра. Нога приставляется не кратчайшим путём.
Повороты в движении	Поворот в движении выполнен не своевременно. Поворот направо (налево) производится не на носке левой (правой) ноги. При повороте не выполняется движение руками в такт шага. Поворот кругом выполняется не на носках обеих ног.
Строевой шаг	Корпус не подан вперёд. Нарушается координация движения рук и ног. Голова опущена вниз. Движение руками около корпуса производится не от плеча, а за счёт сгибания в локтях. Движение рук вперёд производится значительно ниже (выше) установленной высоты, при этом локоть находится не на уровне кисти руки, а при движении назад рука отводится не до отказа в плечевом суставе. Не оттянут носок вынесенной вперёд ноги. Нога ставится твёрдо на всю ступню. Нарушается строевая стойка, Темп движения значительно меньше (больше) 110—120 шагов в минуту.
Выполнение воинского приветствия	Воинское приветствие выполняется менее или более чем за 3 - 4 шага. Пальцы руки, приложенной к головному убору, не вместе, ладонь согнута, средний палец не касается нижнего края головного убора (у козырька). Ладонь руки не на линии и высоте плеча. При повороте головы изменилось положение руки у головного убора. Рука прикладывается к головному убору не кратчайшим путём.
Выход из строя и возвращение в строй	Выход из строя и возвращение в строй производится походным шагом. Выход из строя осуществлён не на указанное количество шагов, После выхода не выполнен поворот лицом к строю. Нет ответа «Есть» после команды о выходе из строя. По команде, например, «Рядовой Иванов» военнослужащий, стоящий лицом к строю, не повернулся к начальнику или не ответил; «Я». По команде «Стать в строй» военнослужащий не приложил руку к головному убору или не ответил: «Есть», Нарушается положение строевой стойки. Возвращение в строй производится не кратчайшим путём, Остальные недостатки те же, что и при движении строевым шагом

<p>Подход к начальнику вне строя и отход от него</p>	<p>Военнослужащий, услышав своё воинское звание и фамилию, не повернулся лицом к начальнику и не ответил: «Я». При подходе к начальнику за 5 - .6 шагов не перешёл на строевой шаг, Получив приказ, военнослужащий не приложил или неправильно приложил руку к головному убору. Нет ответа: «Есть» после получения приказа. При отходе не сделал 3 - 4 шага строевым шагом. Остальные недостатки те же, что и при выполнении предыдущих приемов</p>
<p>Подход к начальнику с выходом из строя и отход от него</p>	<p>При выходе из строя военнослужащий не сделал один - два шага от первой шеренги прямо или не выполнил в движении поворот в сторону начальника. Подход (отход) осуществлён не кратчайшим путём. При подходе военнослужащий не одновременно с приставлением нога приложил руку к головному убору. Остальные недостатки те же, что и при выходе и возвращении в строй.</p>
<p>Строевая стойка с оружием</p>	<p>Недостатки те же, что и при строевой стойке без оружия. Оружие в положении «На ремень» держится правой рукой не на высоте верхнего обреза поясного ремня (а значительно выше, ниже). Карабин, пулемёт держатся у ноги не в свободно опущенной правой руке и затыльник не касается ступни правой ноги.</p>
<p>Строевые приёмы с оружием</p>	<p>Приёмы выполнены с нарушением уставных требований, нарушается положение строевой стойки.</p>

Критерии оценки норматива по надеванию противогаза

Условие выполнения норматива	оценка		
	отлично	хорошо	удовлетворительно
Из положения противогаза «наготове»	5 с	6 с	7 с
Из походного положения противогаза	7 с	8 с	9 с

Ошибки, снижающие оценку на один балл:

- при надевании противогаза не закрыты глаза;
- при надевании противогаза не задержано дыхание;
- не сделан резкий выдох после надевания противогаза;
- не полностью и неправильно надета шлем-маска.